

ПАСПОРТ



led MIRROR SHOWER box
інтер'єрні дзеркала та душові кабінки



ATLETIC

Двері для душу

Інструкція по монтажу

В інструкції наведений приклад монтажу
правого варіанта

ШАНОВНИЙ ПОКУПЕЦЬ!

Ми дякуємо Вам за придбання Душової kabіни ТМ Liberta та впевнені, що вона виправдає всі Ваші очікування.

Душова kabіна може використовуватися як в побутових, так і в комерційних умовах. У будь-якому випадку, її монтування буде простим та безпечним, а використання принесе задоволення і користь для здоров'я Вам та Вашій сім'ї.

Придбаний Вами виріб виготовлений відповідно до сучасних європейських технічних стандартів, відповідає необхідним будівельним і санітарним нормам, адаптовано для експлуатації в Україні.

Будь ласка, уважно ознайомтесь з цією інструкцією по монтуванню та експлуатації Душової kabіни, для забезпечення виробу максимально зручного та ефективного монтування, використання та обслуговування.

Компанія-виробник ТМ Liberta лишає за собою право не повідомляти користувача про внесення якісних змін до конструкції виробу.

Дякуємо за Ваш вибір!

УВАГА!

Монтування Душової kabіни повинне виконуватись фахівцями з відповідною кваліфікацією та досвідом роботи з гартованим склом та скляними виробами.

Монтувальник повинен забезпечити власну безпеку під час роботи зі склом (захисні окуляри, рукавиці, відповідна одяг, тощо).

Торці та кути скла є найбільш вразливими ділянками. Категорично заборонено допускати найменші удари у ці ділянки під час монтування.

Перед початком монтування необхідно уважно ознайомиться з даною інструкцією та перевірити комплектність і цілісність виробу.

Компанія-виробник ТМ Liberta не несе відповідальності за дефекти, виявлені на вже встановлених виробках.

Перед монтуванням обов'язково перевірити, чи відповідає вигляд, розміри і колір виробу Вашим побажанням.

У випадку, якщо Душова kabіна доставлена з холодного середовища в тепле приміщення, монтаж проводити через деякий час, щоб виріб прийняв температуру приміщення.

Душова kabіна призначена для побутового використання усередині приміщення.

Елементи упаковки (пластикові куточки, металеві скріпки) можуть бути потенційно небезпечні для дітей, тому відразу ж після монтування Душової kabіни приберіть їх в недоступне для дітей місце.

Регулярно, з періодичністю не менше 1 раз у 6 місяців, проводьте зовнішній огляд душової kabіни, підтягніть усі кріплення. У випадку некоректної роботи будь якого механізму, негайно повідомте виробника зручним для вас засобом.

Довговічність та герметичність встановленої душової kabіни залежить від кваліфікації монтувальника та якістю виконаних ним робіт. Обов'язково, задля власної безпеки, після закінчення монтувальних робіт, вимагайте у монтувальника складання Акту виконаних робіт.

Компанія-виробник ТМ Liberta не несе будь якої відповідальності перед покупцем за якість виконаних робіт третьою стороною: послуги транспортування та вантажників, послуги монтування, клінінгу та інші послуги не пов'язані з компанією-виробником.

Дотримуйтеся умов гарантії.

ЗАБОРОНЕНО!

Встановлювати Душову kabіну без використання захисних засобів власної безпеки (окуляри, рукавиці, одяг, взуття, тощо).

Встановлювати Душову kabіну на вулиці.

Використовувати Душову kabіну не за призначенням.

Чистити Душову kabіну абразивними і агресивними миючими засобами.

ПОВСЯКДЕННИЙ ДОГЛЯД.

Використовуйте звичайні рідкі миючі засоби та м'яку тканину для прибирання Душової kabіни.

Заборонено користуватися миючими засобами, що містять ацетон, аміак, органічні розчинники та дезінфікуючими засобами що містять формальдегід.

Для поліровки і наведення блиску можна користуватися спеціально призначеними для цього засобами.

Осад і наліт, що залишаються від води, з поверхні kabіни краще видалити, змочивши м'яку тканину в теплом лимонному соці або оцті.

Металеві частини Душової kabіни легко протріть м'якою вовняною тканиною.

Двері для душі ATLETIC (безпрофільна система монтажу)

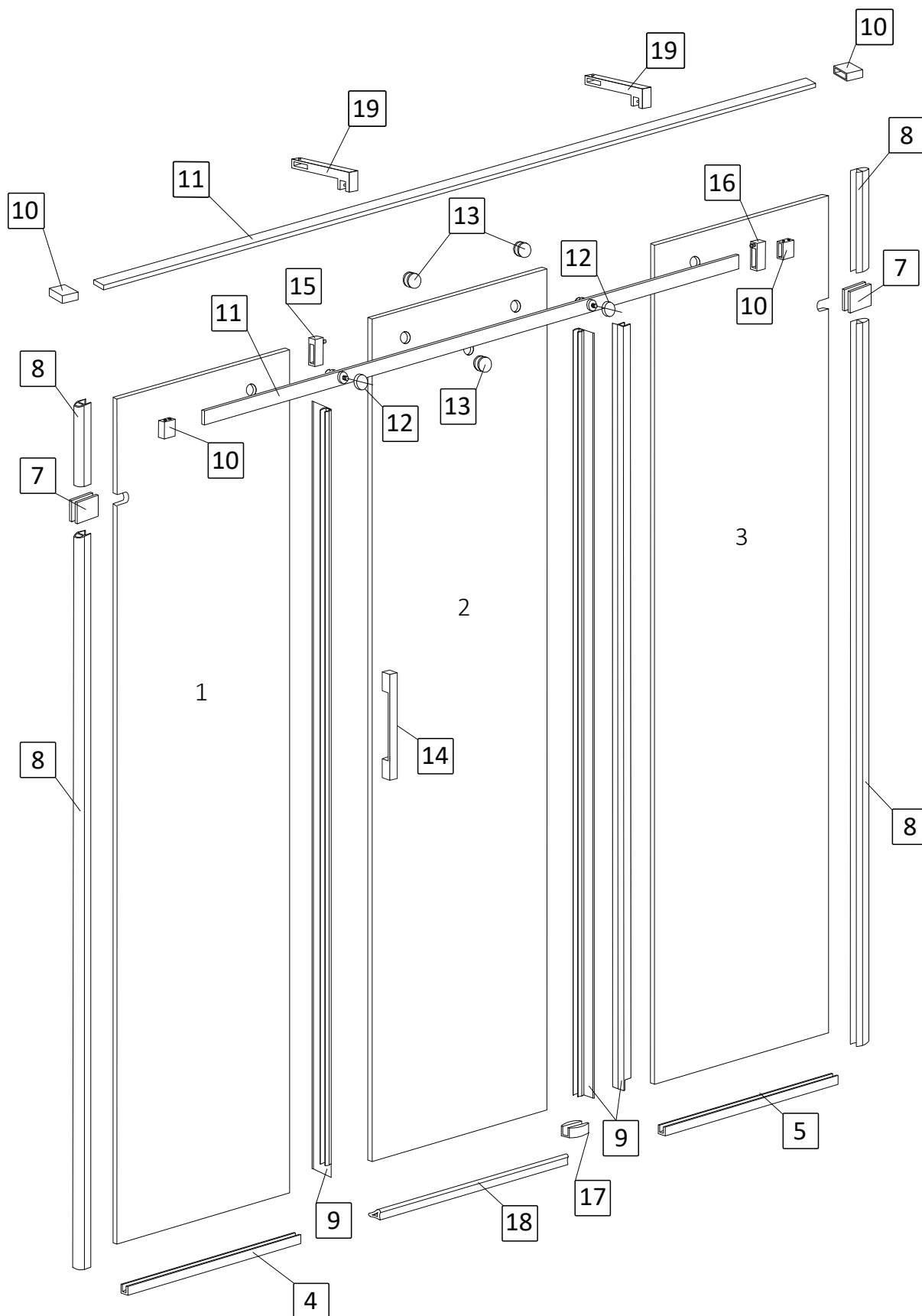

СПЕЦИФІКАЦІЯ Двері для душі ATLETIC (безпрофільна система монтажу)

№	Позначення	Найменування	Шт.
1 2 3		скло	1 1 1
4	 h 12mm	профіль підлоговий ліва стінка	1
5	 h 12mm	профіль підлоговий права стінка	1
7		кріплення стіна-скло	2
8		ущільнювач	4
9		ущільнювач	3
10		кріплення стіна-стабілізатор	2 (4*)
11	 30x10mm	стабілізатор	1 (2*)
12		кріплення стабілізатор-скло	2
13		ролик	3
14*		ручка	1
15		стопор з магнітом	1
16		стопор	1
17		нижня направляюча	1
18		поріжок	1
19*		скло-стабілізатор бокове	2
21		дюбель 8x40	8
22		шуруп 4x40	8
23		дюбель 6x35	10
24		шуруп 3x35	10
25		підкладка 10мм	2

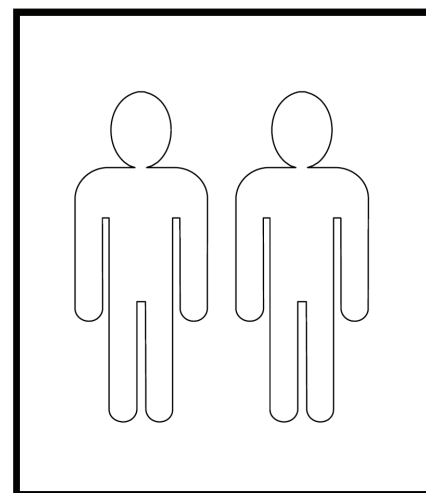
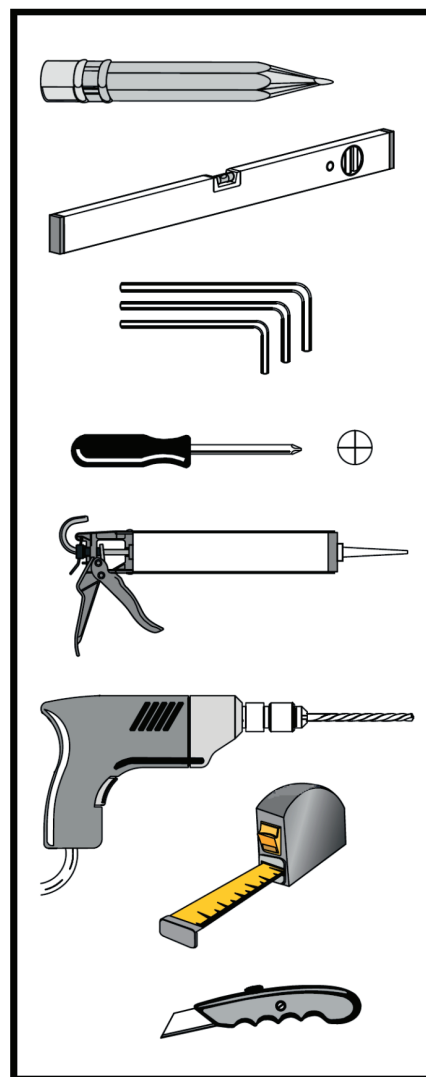

* при купівлі виробу у даній комплектації

Двері для душу ATLETIC (профільна система монтажу)

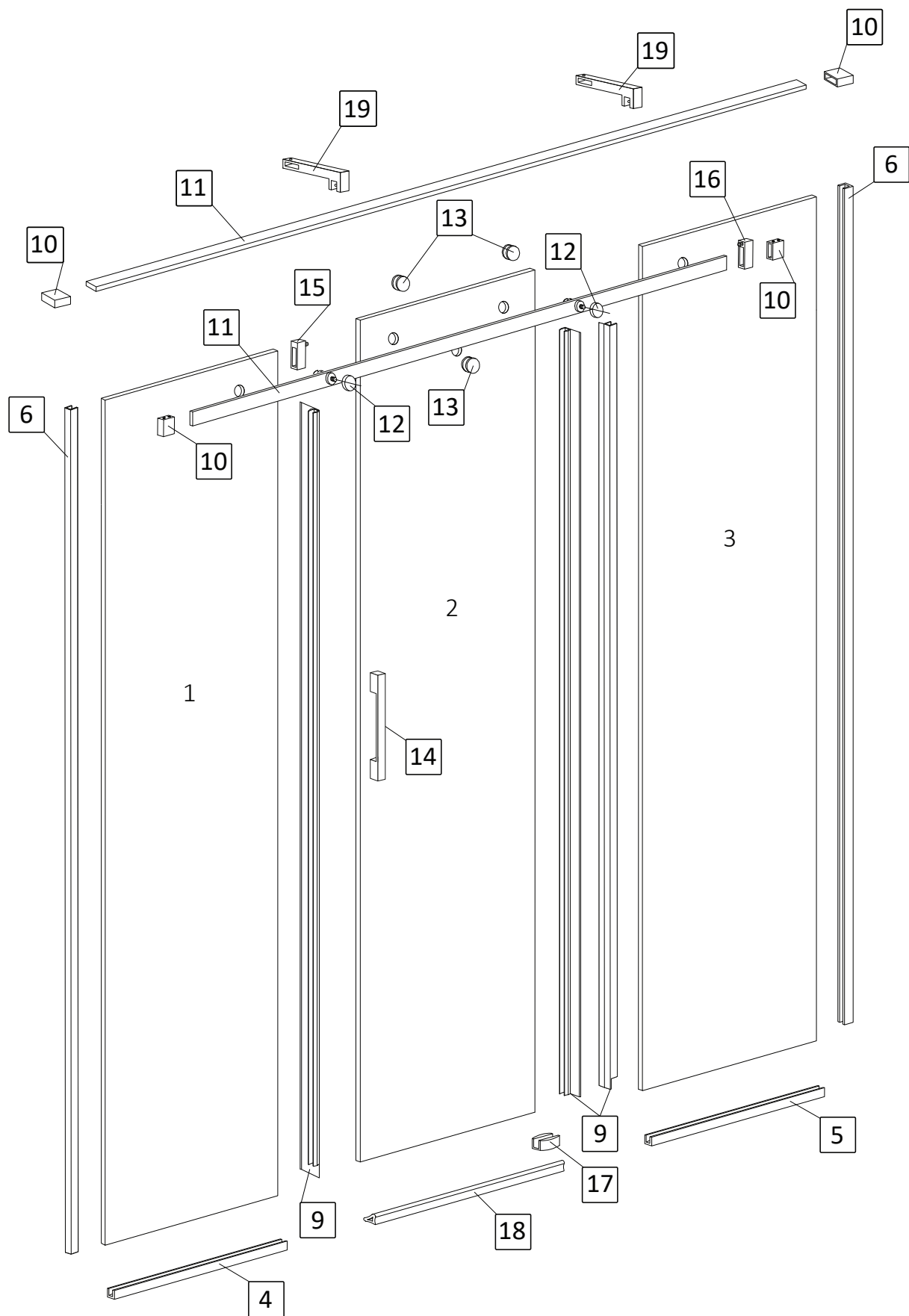

СПЕЦИФІКАЦІЯ Двері для душі ATLETIC (профільна система монтажу)

№	Позначення	Найменування	Шт.
1 2 3		скло	1 1 1
4	 h 12mm	профіль підлоговий ліва стінка	1
5	 h 12mm	профіль підлоговий права стінка	1
6	 h 17mm	профіль стіновий	2
9		ущільнювач	3
10		кріплення стіна-стабілізатор	2 (4*)
11	 30x10mm	стабілізатор	1 (2*)
12		кріплення стабілізатор-скло	2
13		ролик	3
14*		ручка	1
15		стопор з магнітом	1
16		стопор	1
17		нижня направляюча	1
18		поріжок	1
19*		скло-стабілізатор бокове	2
21		дюбель 8x40	6
22		шуруп 4x40	6
23		дюбель 6x35	30
24		шуруп 3x35	30
25		підкладка 10мм	2

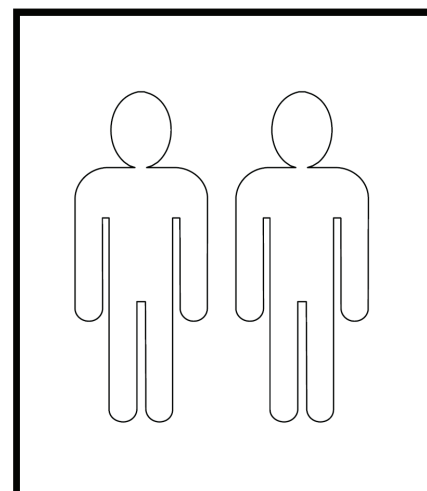
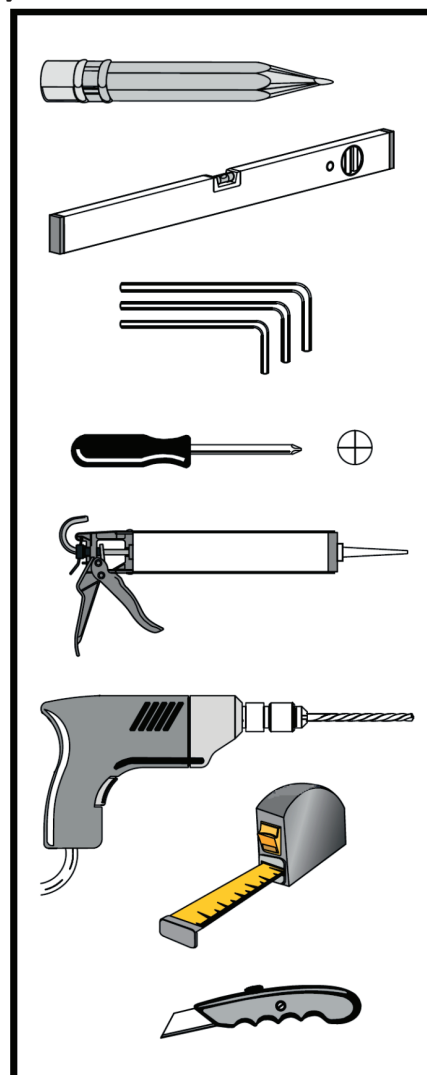

* при купівлі виробу у даній комплектації

1. Встановлення профілей на підлогу.

1.1. Визначте необхідну глибину душової kabіни. Визначте підлоговий профіль правої стінки №5 за ознакою, що його довжина дорівнює ширині правої стінки, що вказана у назві. Наприклад, якщо ви придбали душову перегородку з назвою *Двері для душу Liberta «ATLETIC» прозора, 2100 (600) R, стінка 700L 800R, тримач накідний, h - 2000* – це означає, що довжина підлогового профіля правої стінки дорівнює 800мм.

На місці де буде знаходитися права стінка, розмістіть на підлогу профіль №5. Притисніть його до стіни під прямим кутом (мал.1).

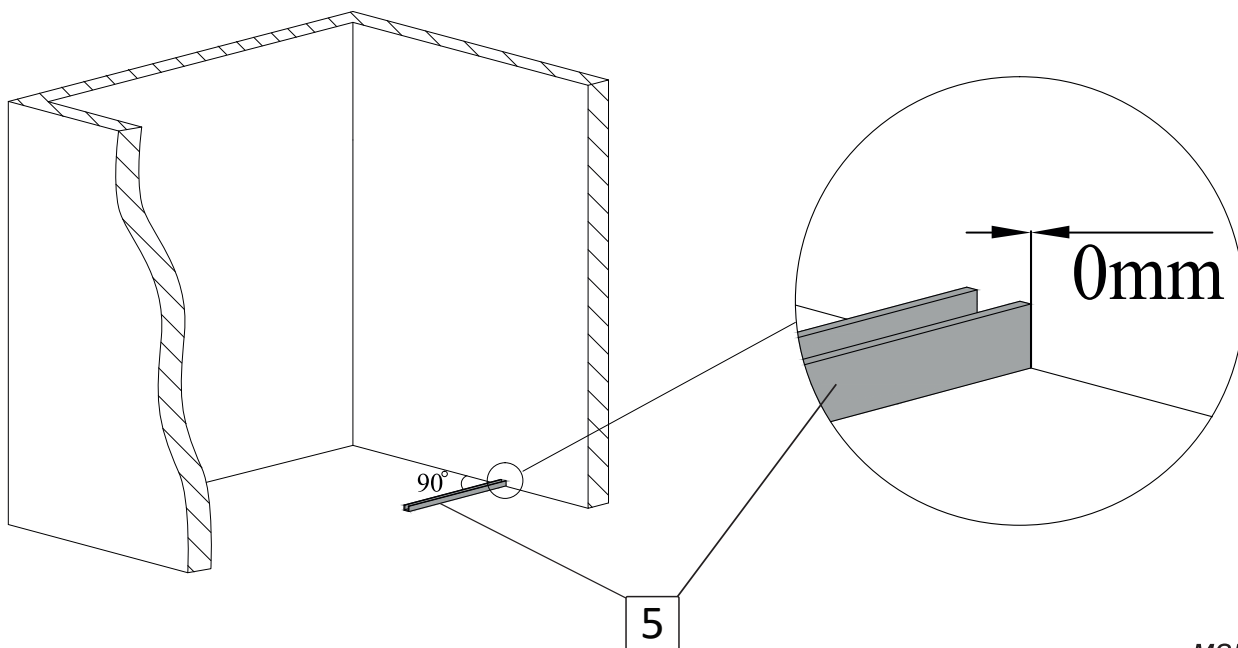

мал. 1
(вигляд спереду)

1.2. Відмітьте положення профіля №5 на підлозі крізь отвори на ньому (мал. 2).

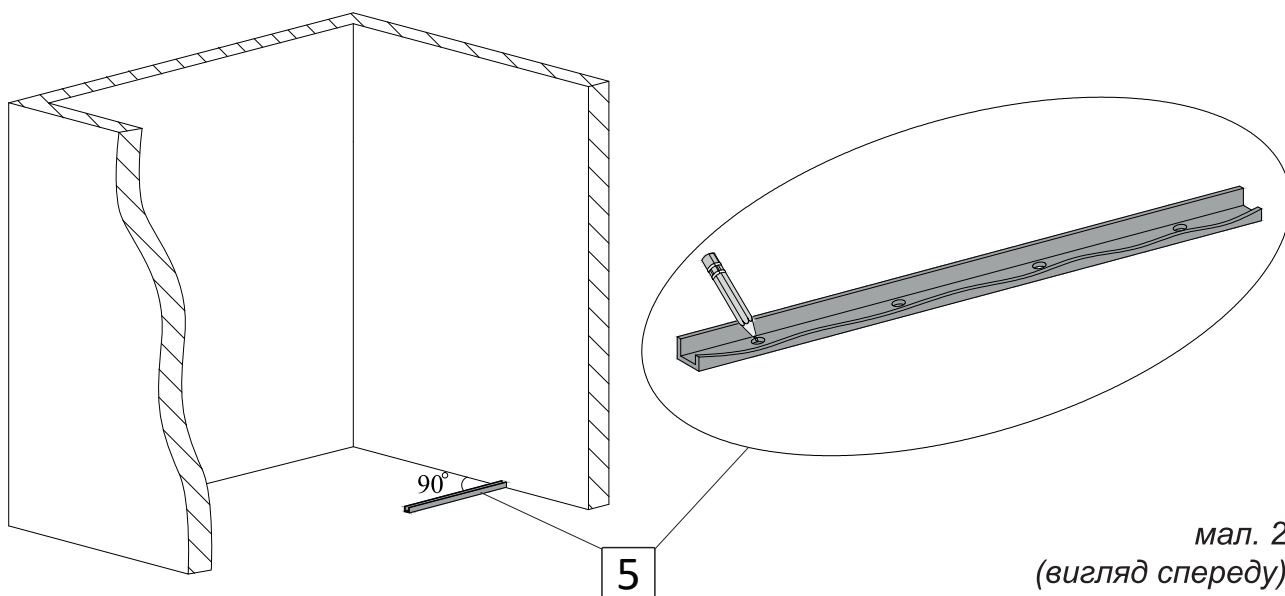

мал. 2
(вигляд спереду)

1.3. Виконайте свердління отворів у підлозі діаметром 6мм. Вставте в підготовлені отвори дюбелі №23 (мал. 3).

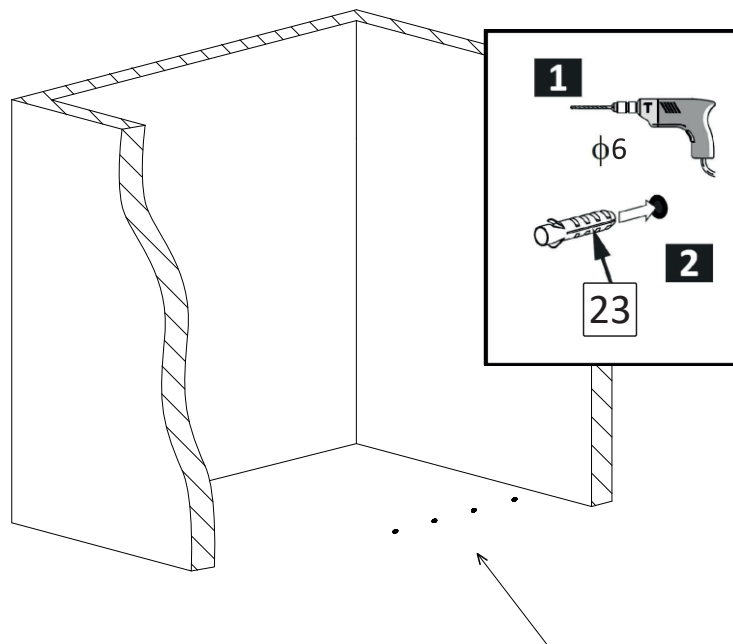

мал. 3
(вигляд спереду)

1.4. Нанесіть на нижню сторону профіля, що прилягає до підлоги, прозорий силікон. За допомогою шурупів №24 закріпіть профіль до підлоги (мал. 4).

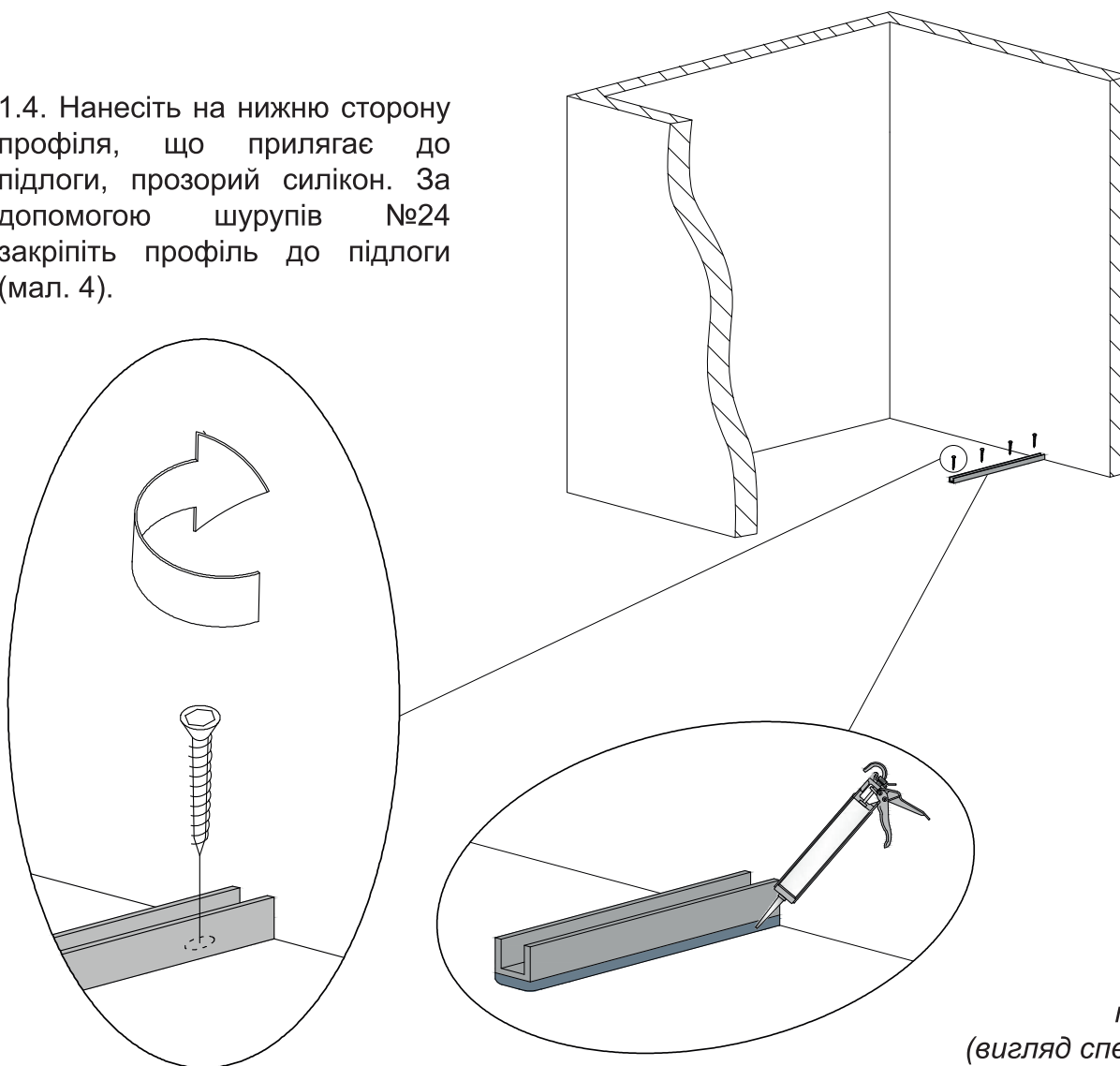

мал. 4
(вигляд спереду)

1.5. Встановіть підлоговий профіль №4 лівої стінки навпроти та в один рівень з встановленим профілем №5. Для цього виконайте усі дії наведені у п. 1.1 – п. 1.4 даної інструкції.

Вигляд встановлених профілей має відповідати мал. 5.

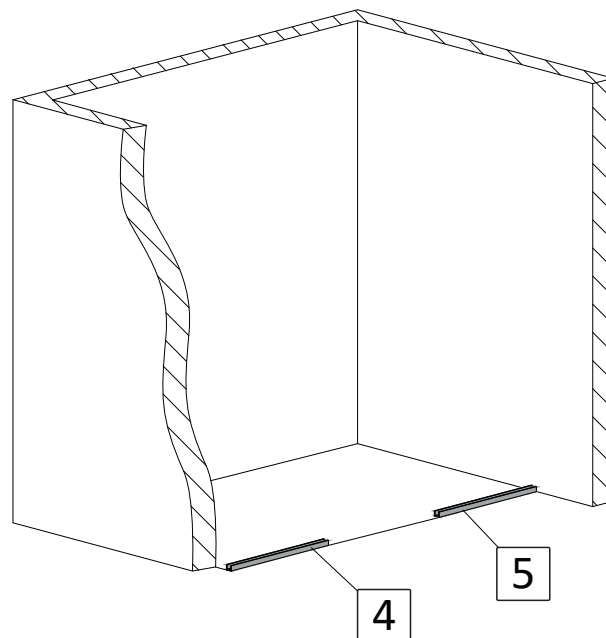

мал.5
(вигляд спереду)

2. Встановлення стінок (безпрофільна система монтажу).

2.1. За допомогою 6-гранного ключа розберіть одне кріплення стіна-скло №7 (мал. 6).

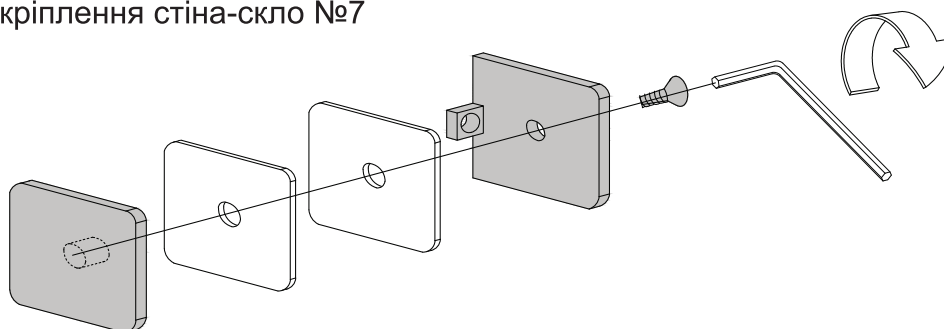

мал. 6

2.2. Визначте скло правої стінки №3 придбаних душових дверей згідно технічного малюнка на сторінці №3, та встановіть його у профіль №5, що на підлозі. Притисніть до стіни. За допомогою рівня забезпечте **виключно вертикальне!** положення скла (мал. 7).

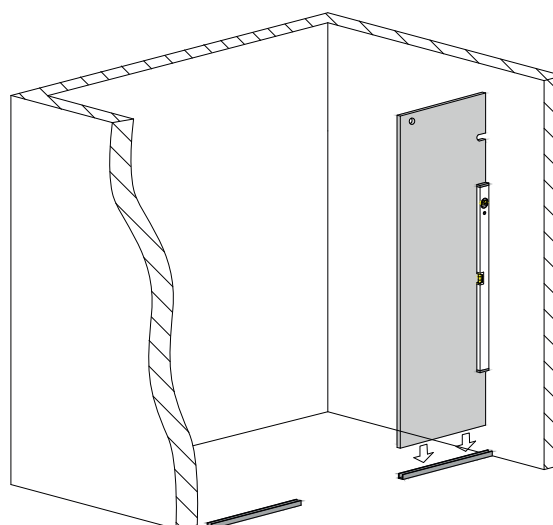

мал.7
(вигляд спереду)

2.3. З внутрішньої сторони скла, посередині вирізу, притисніть кріплення стіна-скло №7. Відмітьте місце його встановлення на стіні (мал. 8).

Відставте скло у сторону.

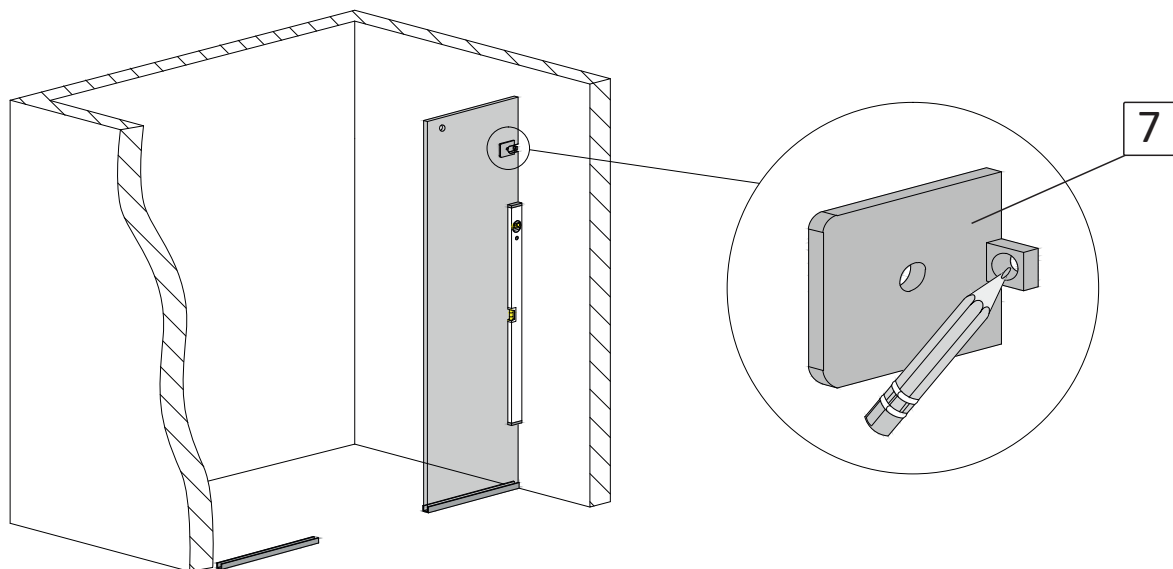

мал. 8
(вигляд спереду)

2.4. Виконайте свердління отвору у стіні діаметром 8мм. Вставте в отвір дюбель №21 (мал. 9).

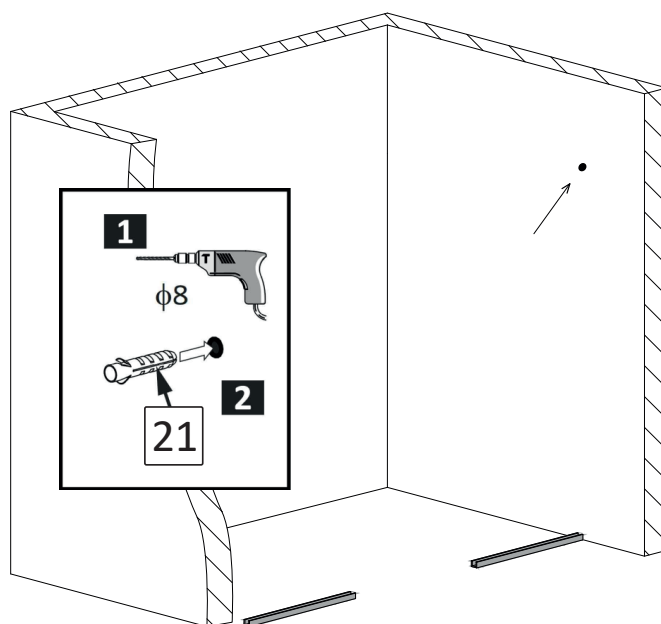

мал. 9
(вигляд спереду)

2.5. Закріпіть кріплення №7 до стіни шурупом №22 (мал.10).

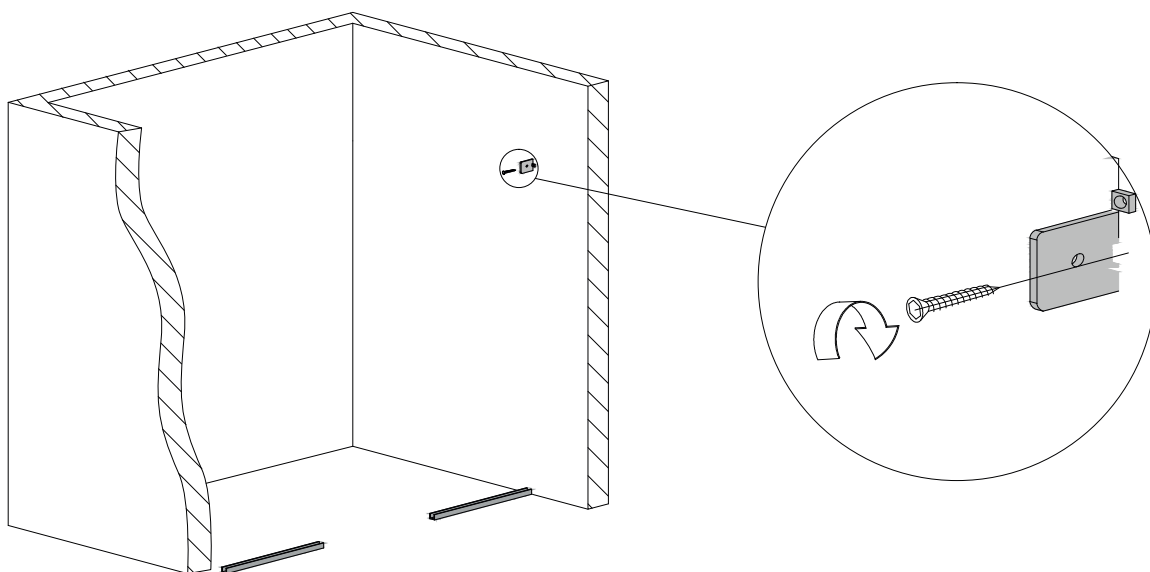

мал. 10
(вигляд спереду)

2.6. Підріжте канцелярським ножем ущільнювач №8 (більший по довжині) таким чином, щоб він щільно прилягав знизу до верхнього краю встановленого на підлозі профіля №5 (у середину профіля ущільнювач не має заходити), а зверху – до нижнього краю встановленого кріплення №7 (мал. 11).

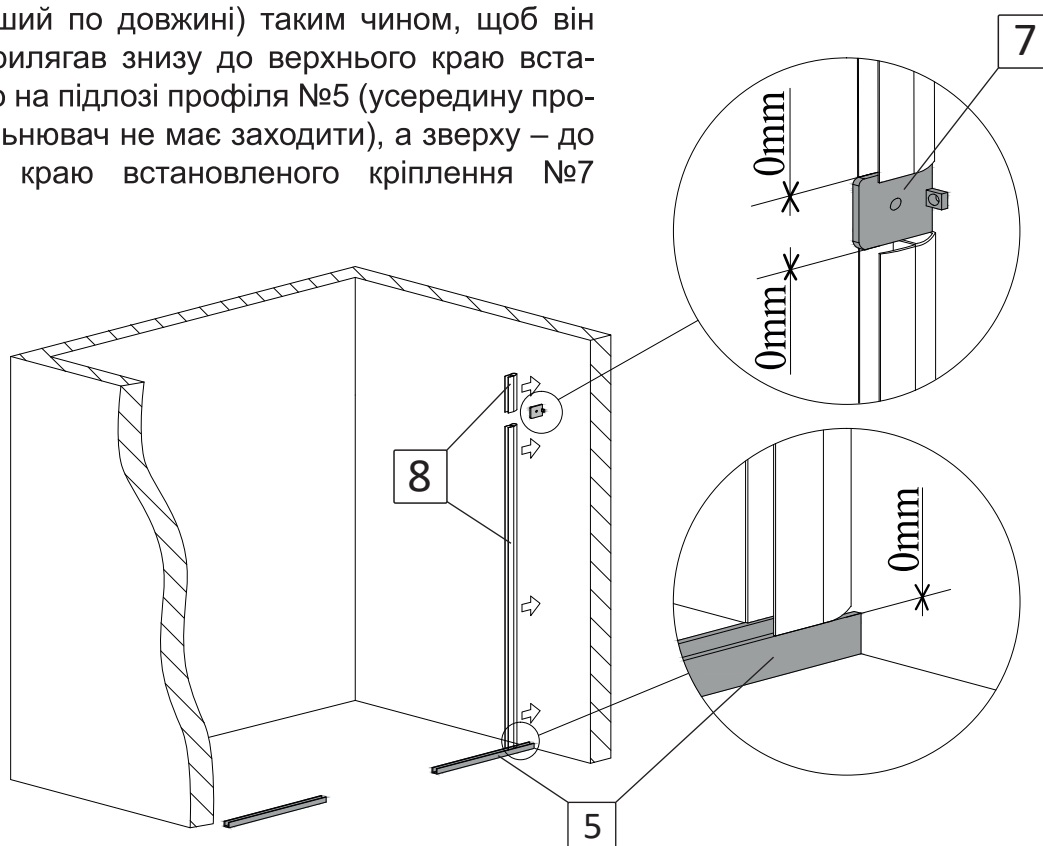

мал. 11
(вигляд спереду)

2.7. Одягніть цей ущільнювач на торець скла зі сторони стіни. Залиште відступ до нижнього краю скла 8мм (мал. 12).

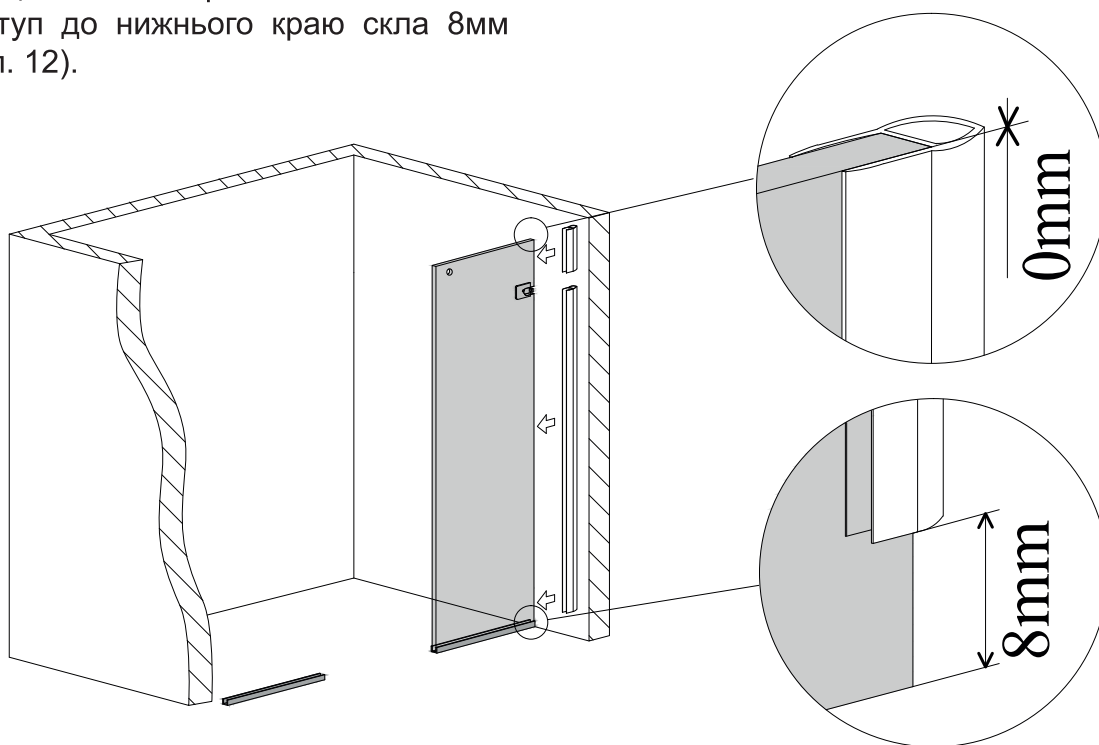

мал. 12
(вигляд спереду)

2.8. Усередину встановленого підлогового профіля №5 нанесіть суцільний шар прозорого силікону. Кількість силікону має бути такою, щоб при встановленні скла у профіль, силікон заповнив усі можливі пустоти між склом і профілем (мал. 13).

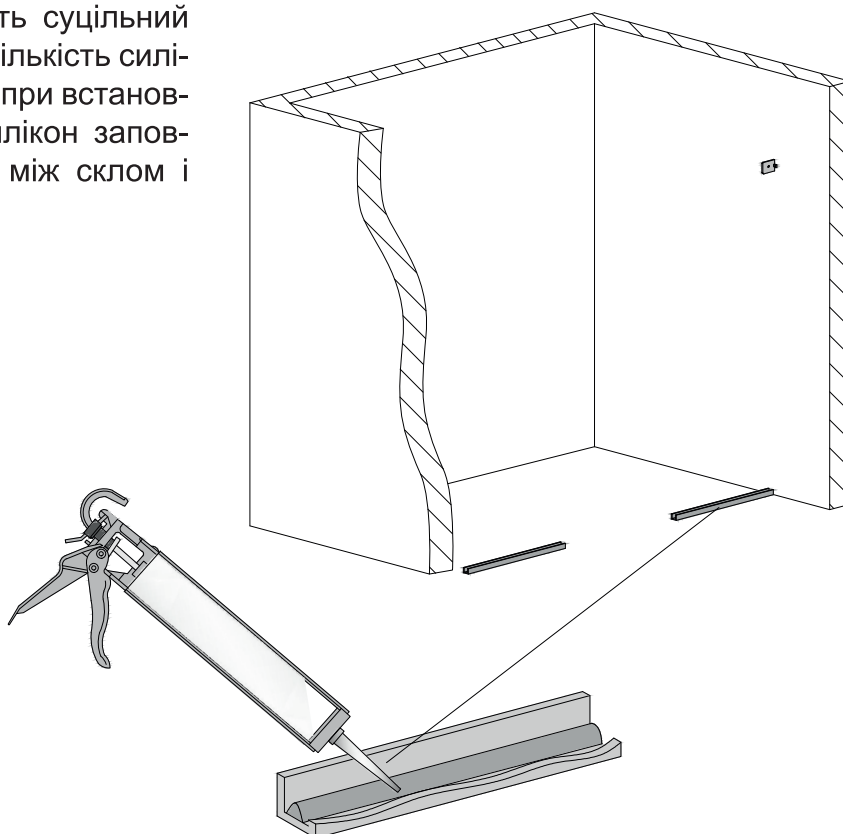

мал. 13
(вигляд спереду)

2.9. Вставте скло правої стінки у підлоговий профіль №5. Притисніть до стіни та зафіксуйте кріпленням №7. Зовнішній торець скла має бути в один рівень з профілем на підлозі (мал. 14).

Для запобігання можливого протікання, рекомендуємо з внутрішньої сторони душової kabіни за допомогою прозорого силікону зробити герметизацію по всій висоті стика між ущільнювачами №8 на склі та стіною до якої вони прилягають.

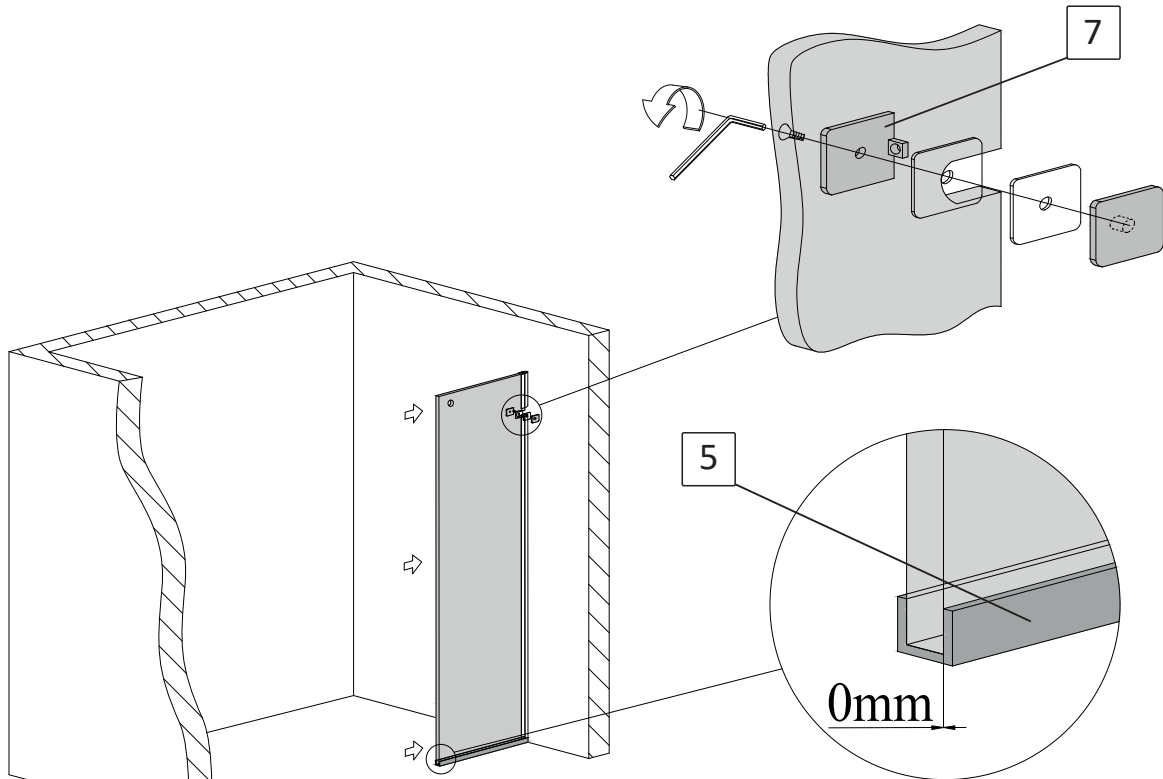

мал. 14
(вигляд спереду)

2.10. Встановіть ліву стінку. Для цього виконайте усі дії наведені у п.2.1 – п. 2.9 даної інструкції.

Вигляд встановлених стінок має відповідати мал. 15.

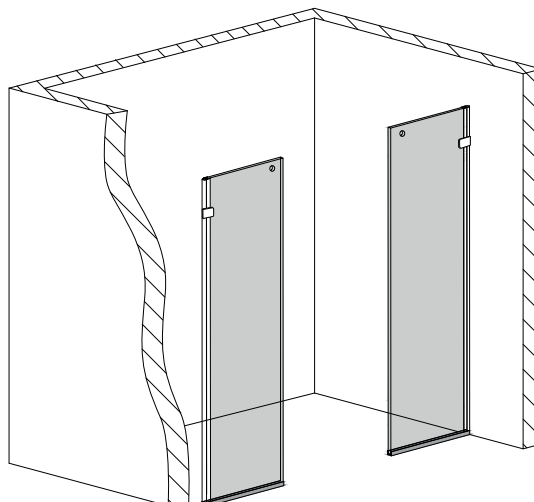

мал. 15
(вигляд спереду)

3. Встановлення бокових стінок (профільна система монтажу).

3.1. Стіновий профіль №6 притисніть до стіни та до профіля на підлозі №5. За допомогою рівня забезпечте **виключно вертикальне положення!** Відмітьте його положення на стіні крізь отвори на ньому (мал. 16).

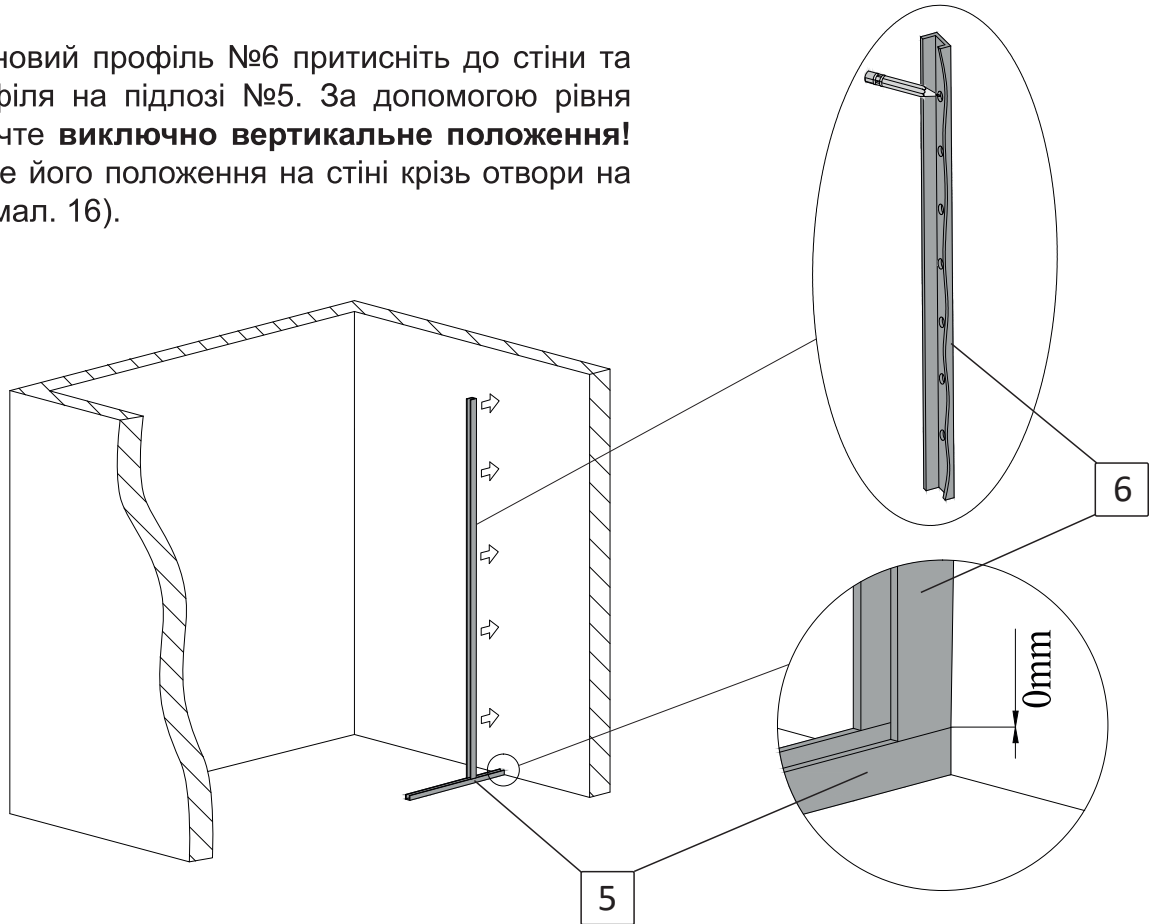

мал. 16
(вигляд спереду)

3.2. Виконайте свердління отворів у стіні діаметром 6мм. Вставте в підготовлені отвори дюбелі №23 (мал. 17).

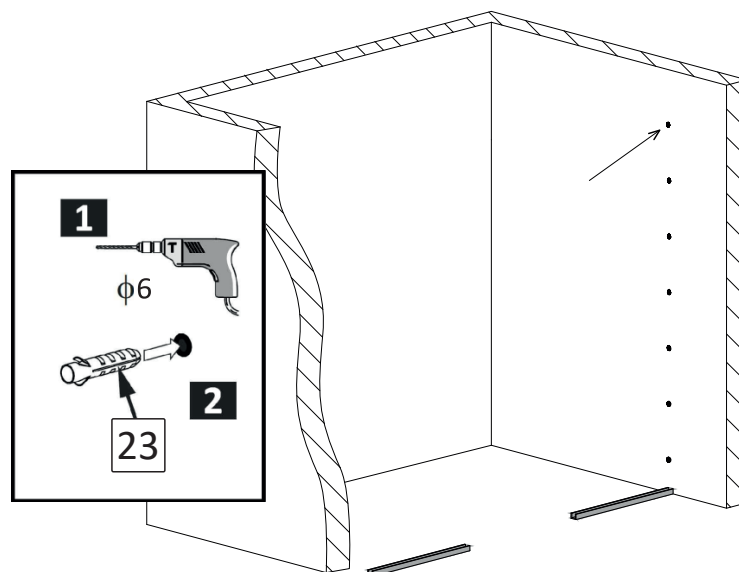

мал. 17
(вигляд спереду)

3.3. Нанесіть на нижню сторону профіля №6 прозорий силікон. За допомогою шурупів №24 закріпіть профіль до стіни (мал. 18).

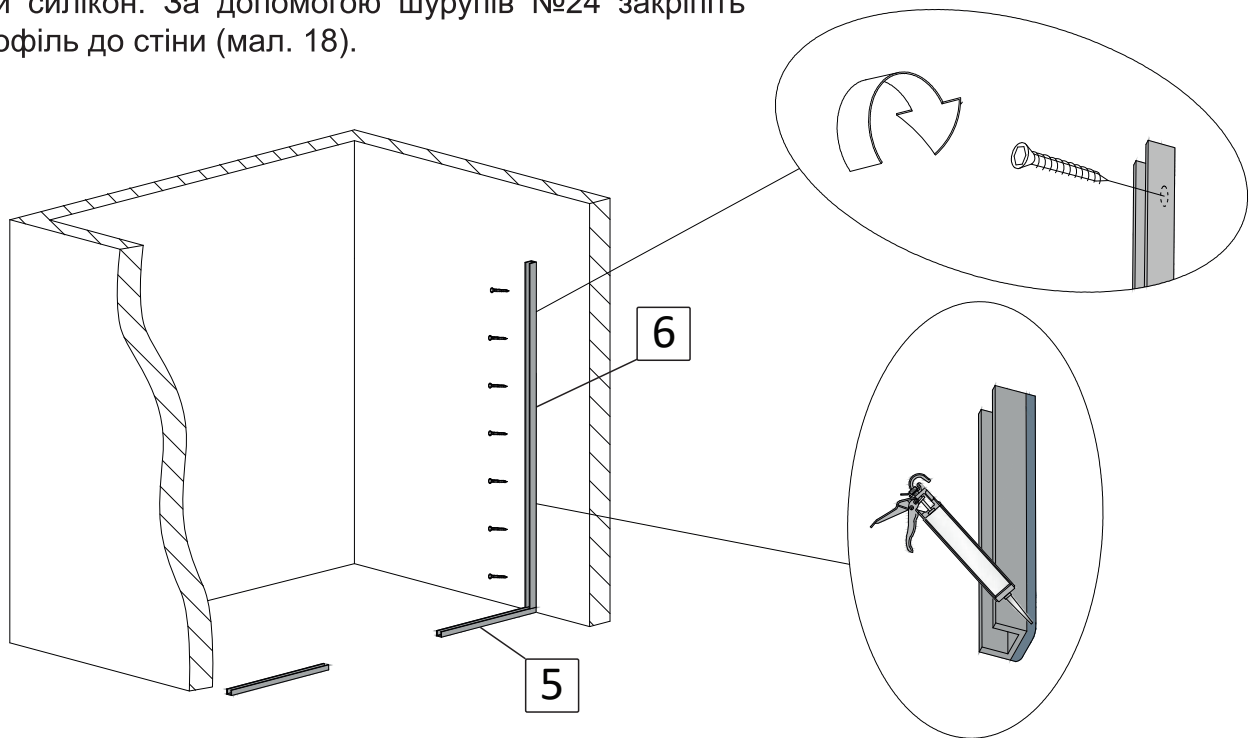

мал. 18
(вигляд спереду)

3.4. Усередину встановлених профілей №5 та №6 нанесіть суцільний шар прозорого силікону. Кількість силікону має бути такою, щоб при встановленні скла у профілі, силікон заповнив усі можливі пустоти між склом та профілями (мал. 19).

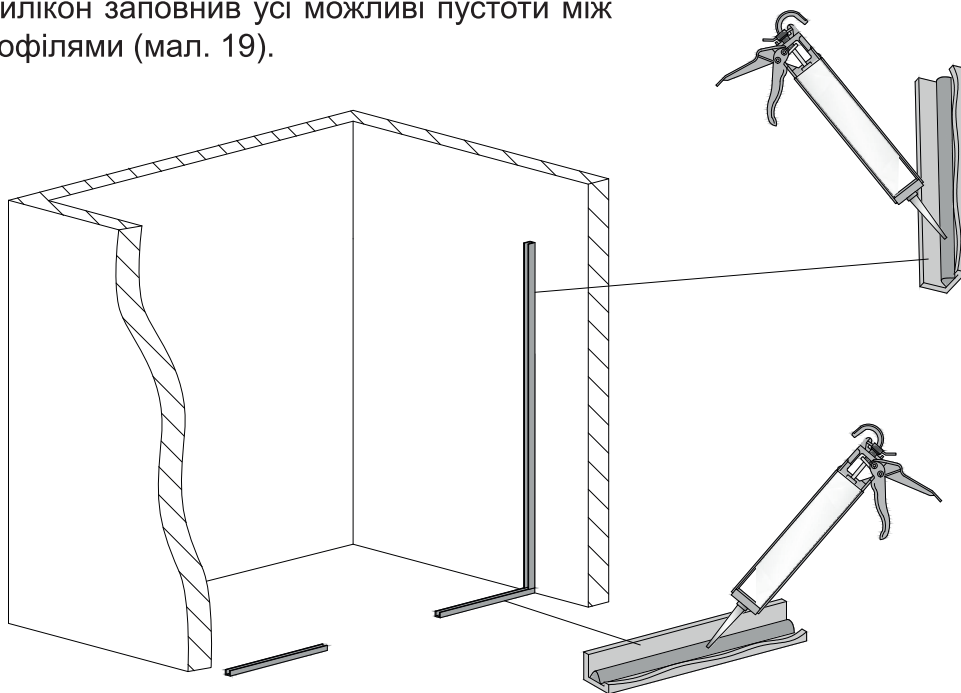

мал. 19
(вигляд спереду)

3.5. Визначте скло бокової стінки №3 придбаних душових дверей згідно технічного малюнка на сторінці №5, та встановіть його у профілі №5 та №6. Притисніть до стіни. Зовнішній торець скла має бути в один рівень з профілем №5 на підлозі (мал. 20).

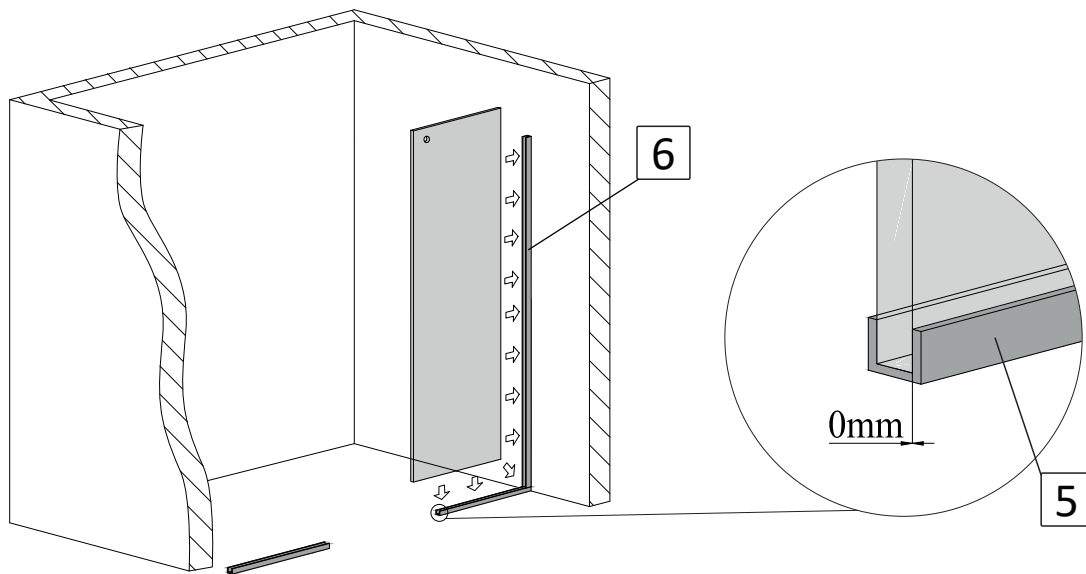

мал. 20
(вигляд спереду)

3.6. Встановіть ліву стінку. Для цього виконайте усі дії наведені у п.3.1 – п. 3.8 даної інструкції.

Вигляд встановлених стінок має відповідати мал. 21.

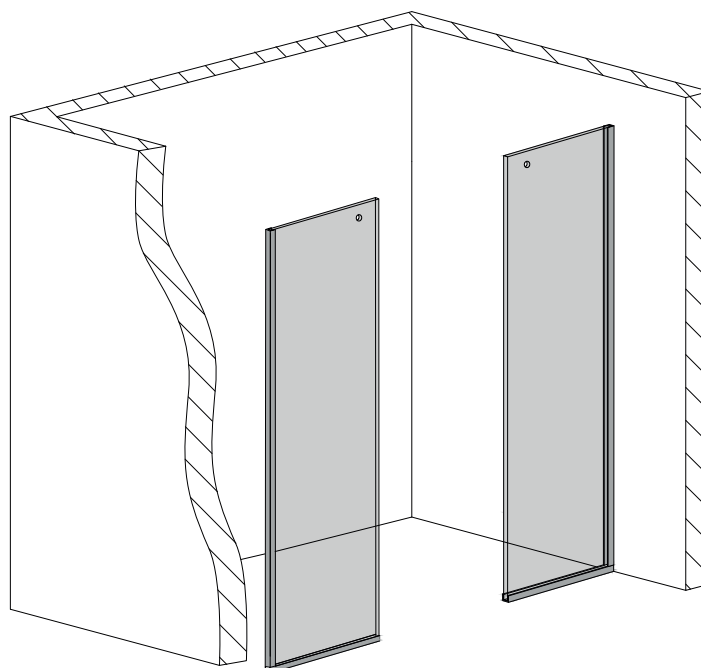

мал. 21
(вигляд спереду)

4. Встановлення стабілізатора.

4.1. За допомогою 6-гранного ключа розберіть кріплення стіна-стабілізатор №10, відокремивши монтажні пластини (мал. 22).

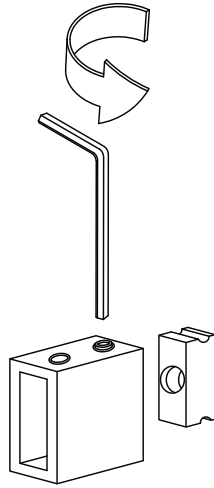

мал. 22

4.2. Розберіть кріплення стабілізатор-скло №12 та одягніть їх на стабілізатор №11 з двома отворами. Ззовні на кріплення №12 одягніть металеві та пластикові шайби, які входять у комплект (мал. 23-1, мал. 23-2).

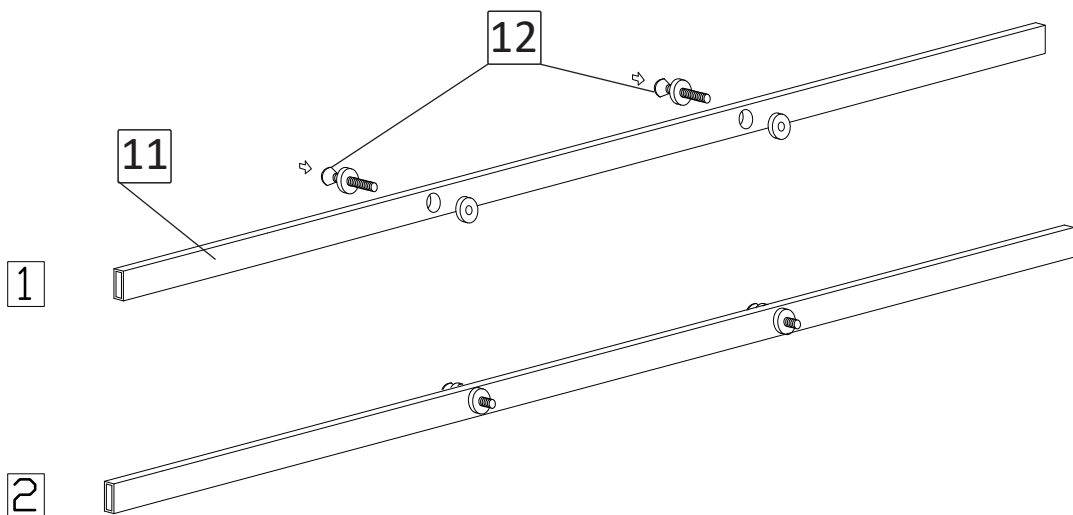

мал. 23

4.3. Розмістіть стабілізатор на душові двері. Фіксуючі гвинти кріплення №12 просуньте в отвори на склі, пластикові шайби мають бути між стабілізатором та склом. За допомогою рівня **забезпечте виключно горизонтальне!** положення стабілізатора (можливий незначний нахил у напрямку руху дверей на зачинення). Відмітьте на стінах зліва та справа розташування центра стабілізатора (мал. 24).

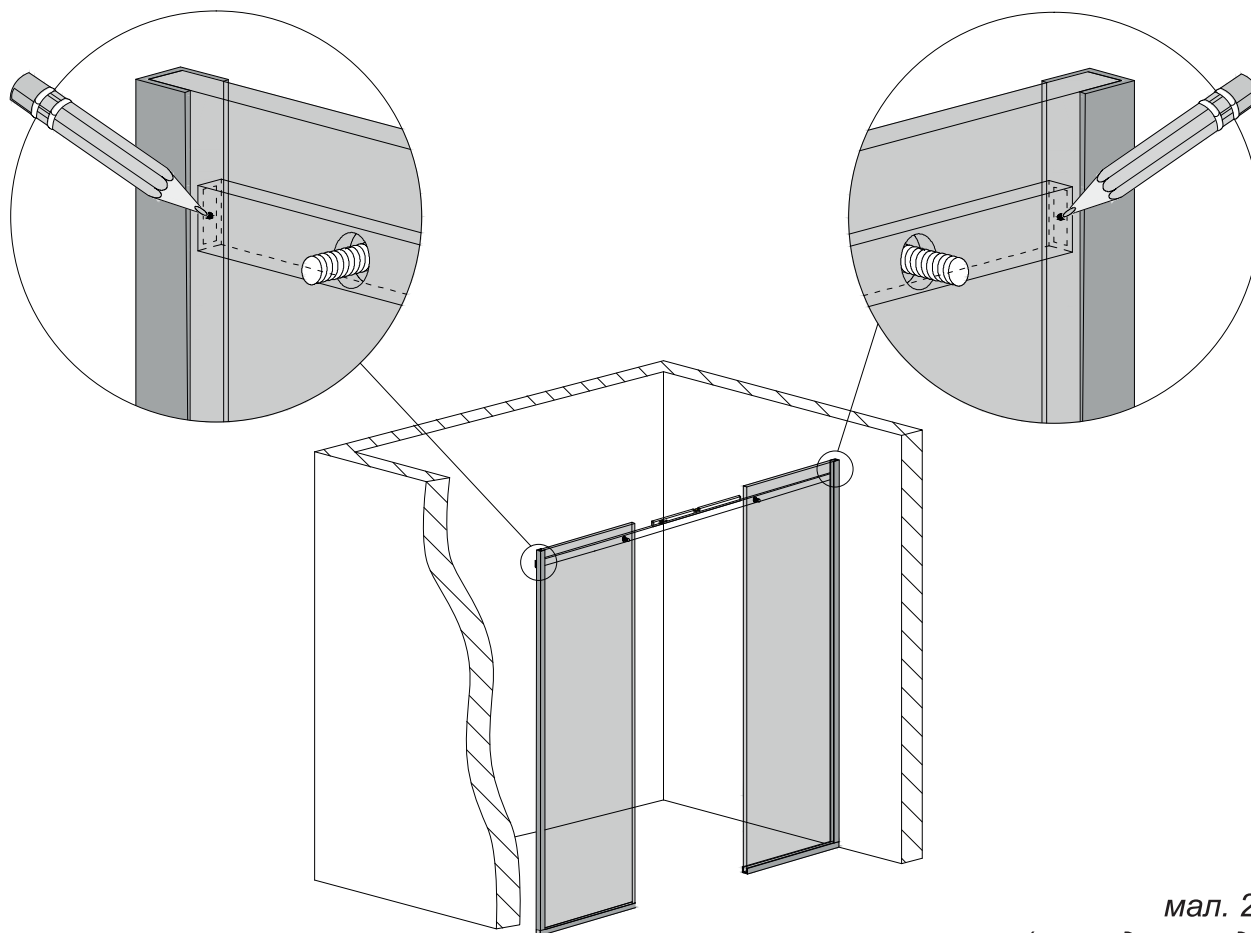

мал. 24
(вигляд спереду)

4.4. Виконайте свердління отворів у стіні діаметром 8мм. Вставте в отвори дюбелі №21 (мал. 25).

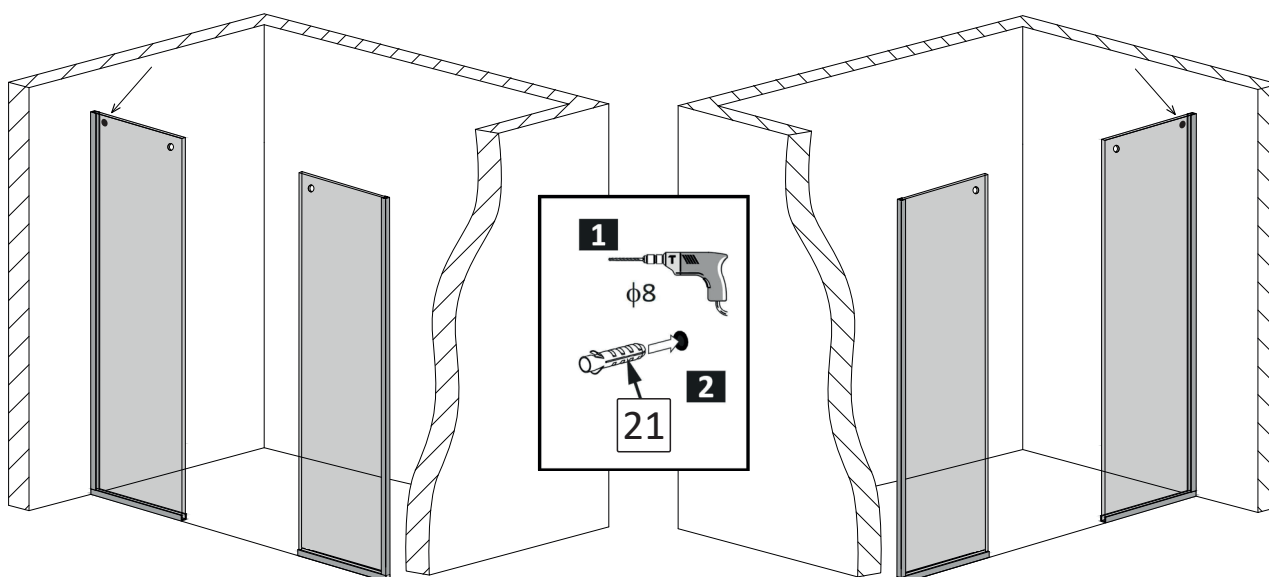

мал. 25
(вигляд спереду)

4.5. Закріпіть монтажні пластини кріплень стіна-стабілізатор №10 до стіни шурупами №22 (мал. 26, мал 26а).

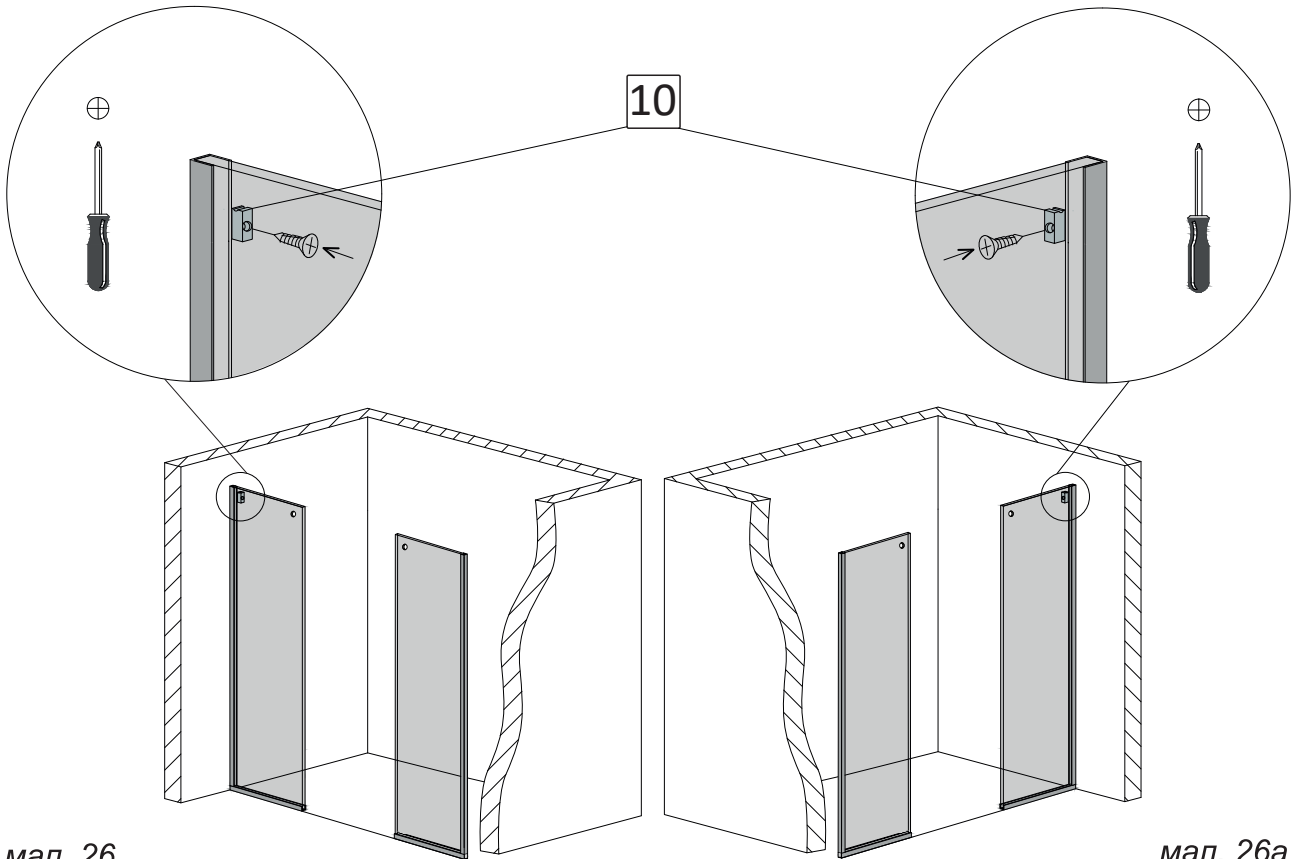

мал. 26
(вигляд спереду)

мал. 26а
(вигляд спереду)

4.6. Зберіть стабілізатор №11. Одягніть на нього стопор №16, стопор з магнітом №15 та два кріплення №10.

Увага! Зажимний гвинт монтажної пластини має бути зовні кріплень №10. Стопор з магнітом №15 розмістіть на стороні куди зачиняються двері, магніт має бути обернений до середини стабілізатора. Стопор №16 розмістіть на стороні куди відчиняються двері, пом'якшуючий відбійник має бути обернений до середини стабілізатора.

Зібраний стабілізатор має відповідати мал. 27.

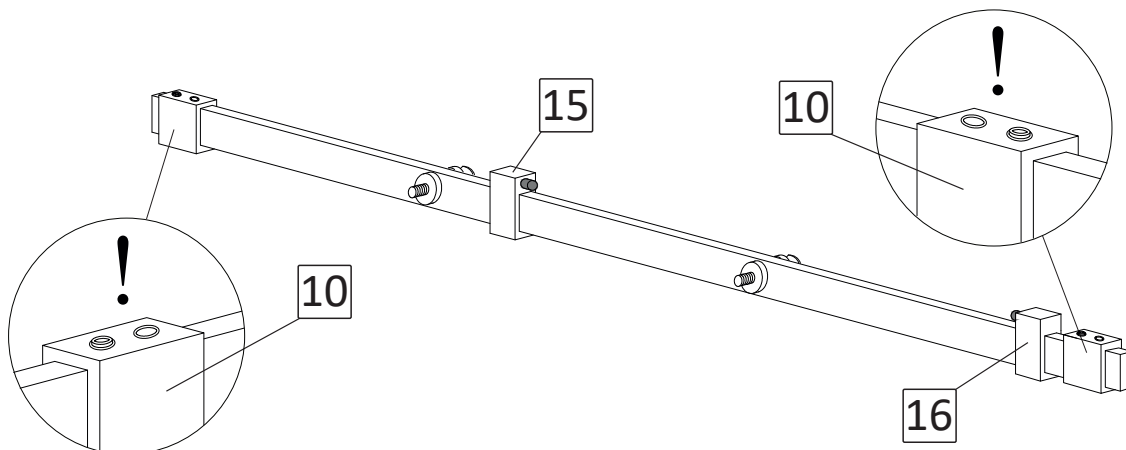

мал. 27

4.7. Закріпіть стабілізатор на дверях для душу (мал. 28).

- одягніть обидва кріплення №10 на монтажні пластини на стінах зліва та справа, та затягніть їх за допомогою 6-гранника (фіксуючі гвинти розташовані ззовні кріплення №10).
- відрегулюйте положення стабілізатора по горизонталі та зафіксуйте його положення за допомогою других гвинтів на кріпленнях №10 (гвинти обернені до середини стабілізатора).
- закріпіть до лівої та до правої стінки два кріплення №12. Зверніть увагу на наявність пластикових шайб між стабілізатором та склом.

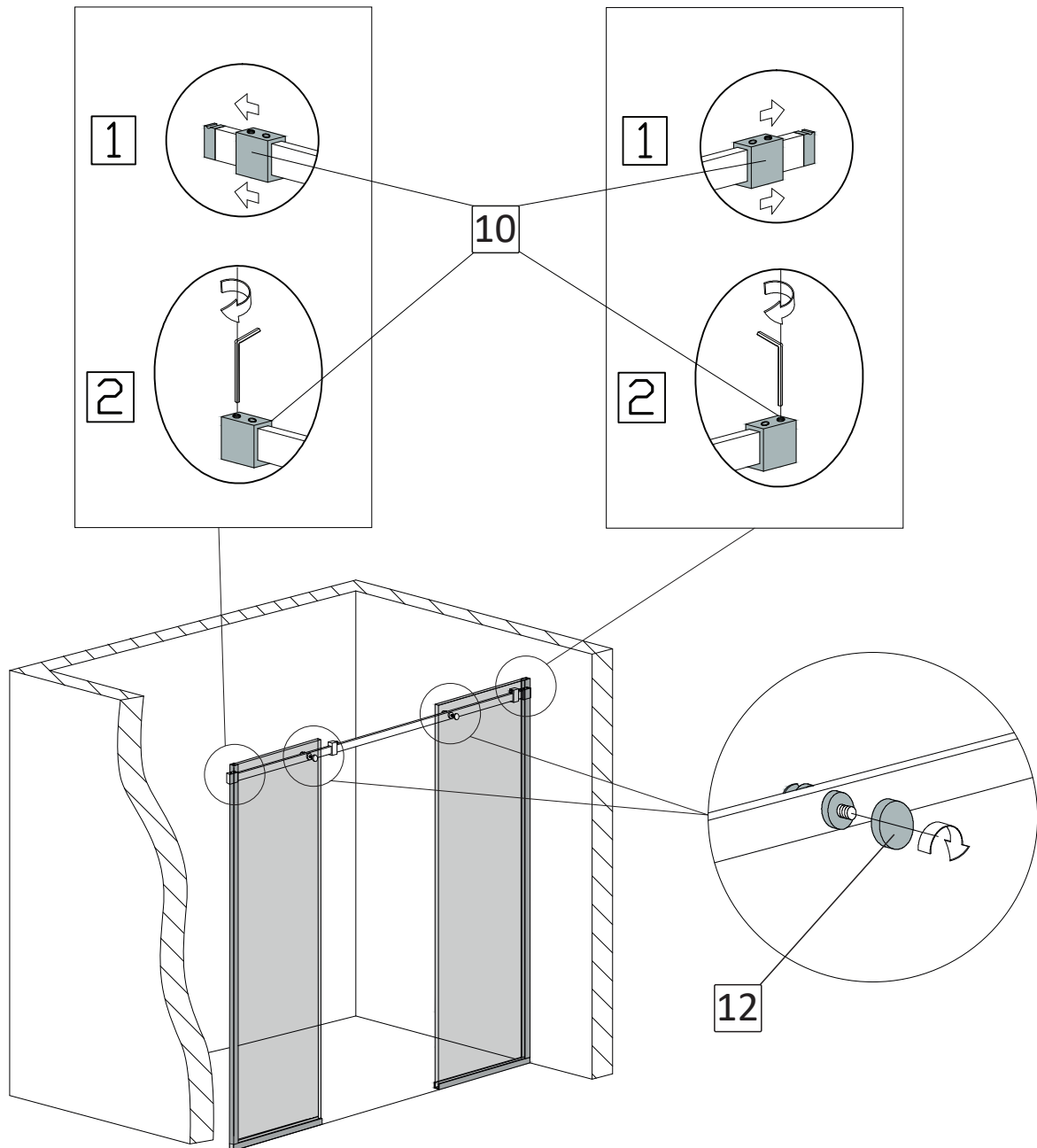

мал. 28
(вигляд спереду)

5. Встановлення нижньої направляючої.

5.1. Виставте положення індикатора нижньої направляючої №17 на відмітку «8» (мал. 29).

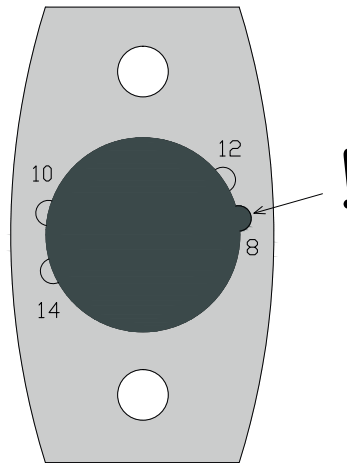

мал. 29

5.2. Розмістіть на підлогу нижню направляючу №17 на відстані 12мм до профіля №5 таким чином, щоб центр нижньої направляючої був навпроти зовнішнього краю профіля. Відмітьте положення нижньої направляючої на підлозі крізь отвори на ній (мал. 30).

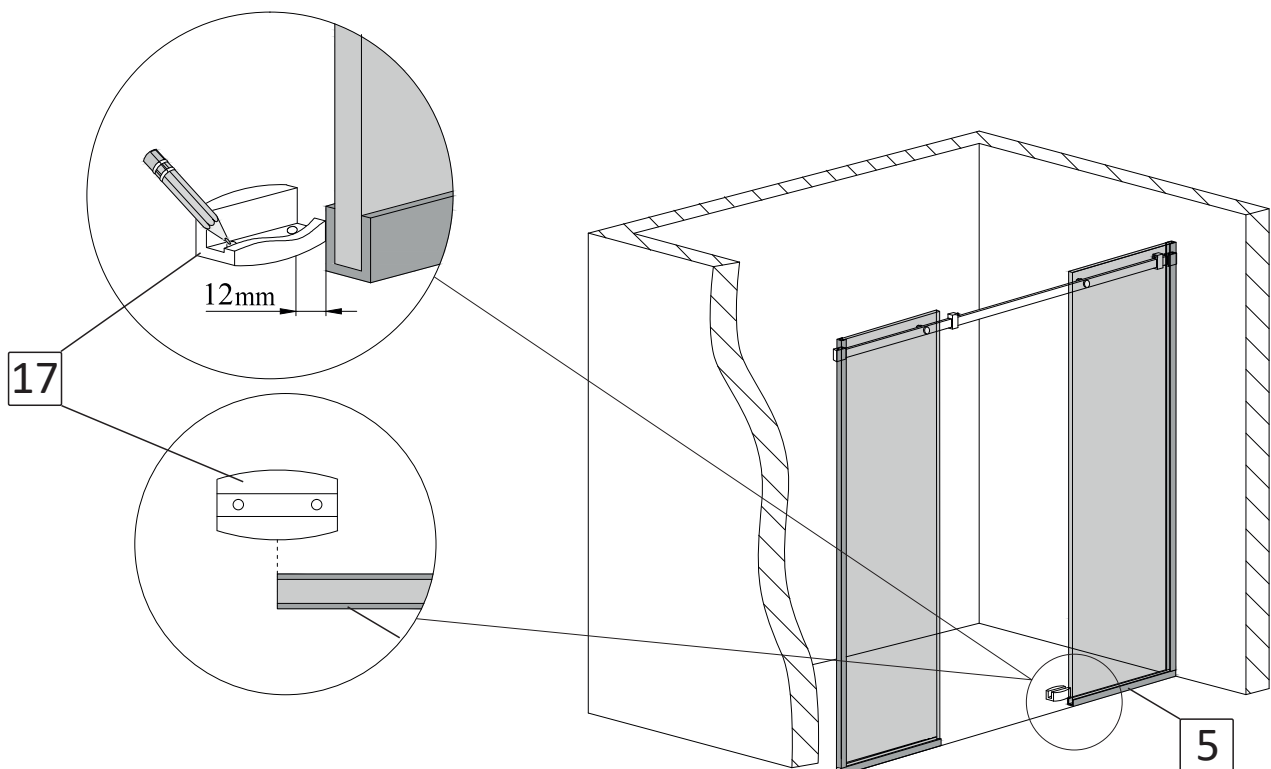

мал. 30
(вигляд спереду)

5.3. Виконайте свердління отворів у підлозі діаметром 8мм. Вставте в підготовлені отвори дюбелі №21 (мал. 31).

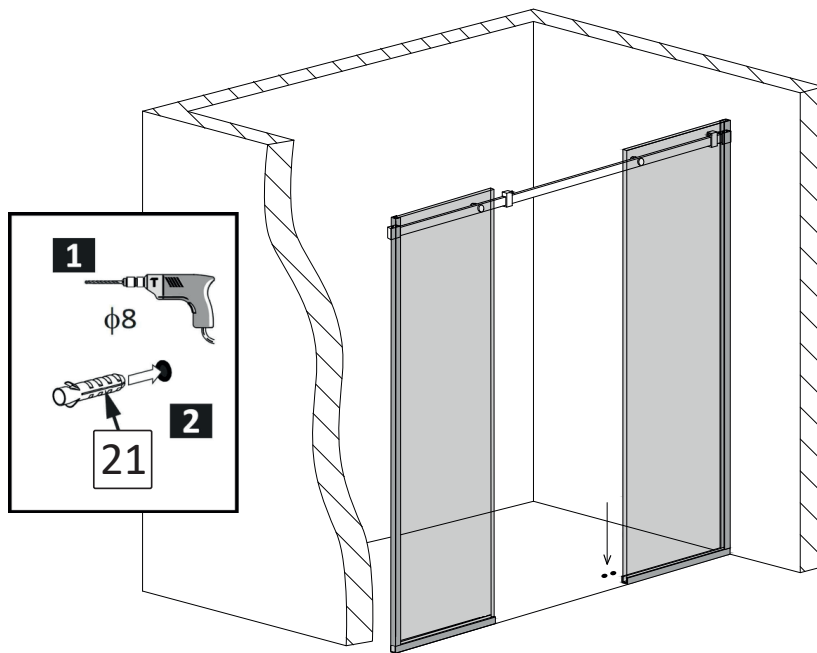

мал. 31
(вигляд спереду)

5.4. За допомогою шурупів №22 закріпіть нижню направляючу до підлоги (мал. 32).

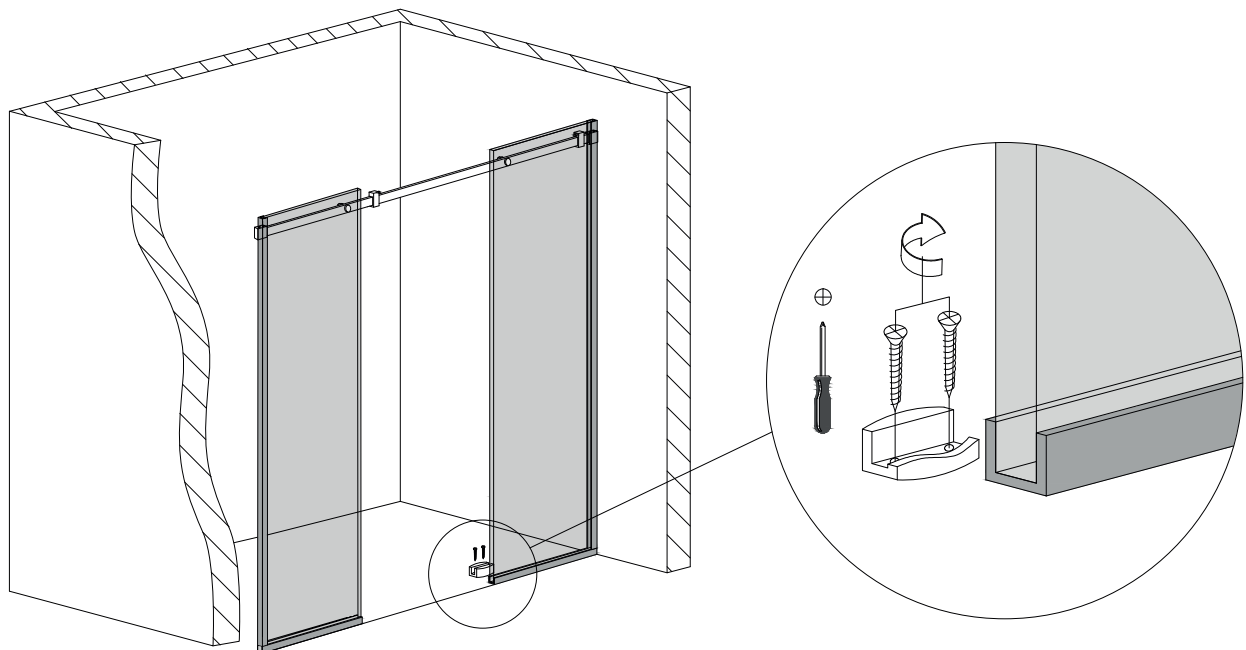

мал. 32
(вигляд спереду)

6. Встановлення рухомої частини дверей.

6.1. За допомогою шестигранного ключа розберіть та закріпіть два верхніх ролика №13 на рухомій частині дверей таким чином, щоб рухома частина ролика була з зовнішньої сторони дверей (мал. 33).

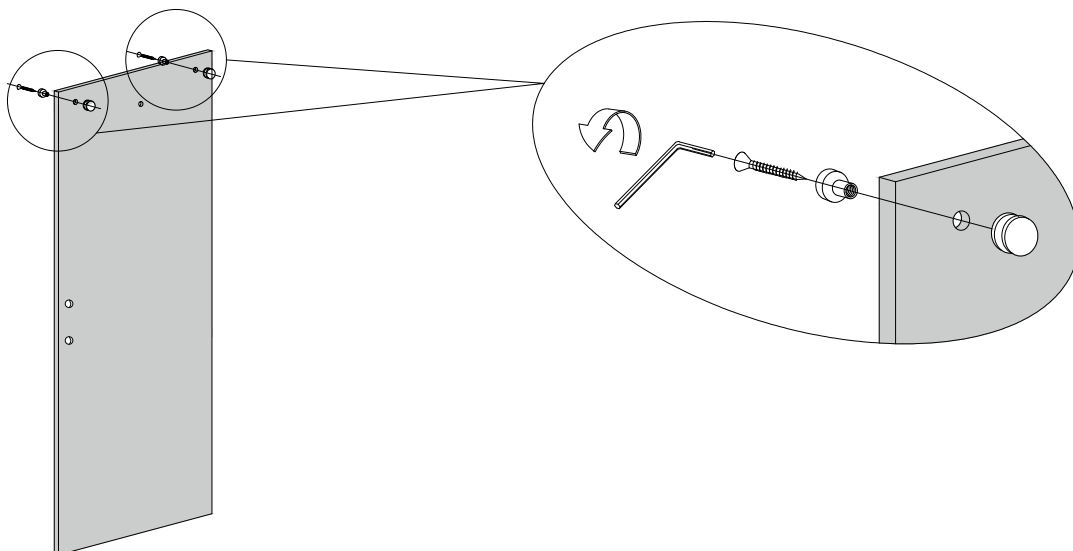

мал. 33

6.2. Розмістіть на підлогу дві підкладки №25. Зсередини душової kabіни одягніть двері з роликами на стабілізатор таким чином, щоб двері увійшли в паз нижньої направляючої №17 та стали на підкладки №25 (мал. 34).

Увага! Торці та кути скла є найбільш вразливими ділянками. Категорично заборонено допускати найменші удари у ці ділянки під час монтування. Будьте уважні та обережні під час виконання п.6.2.

Встановіть на двері ручку №14*.

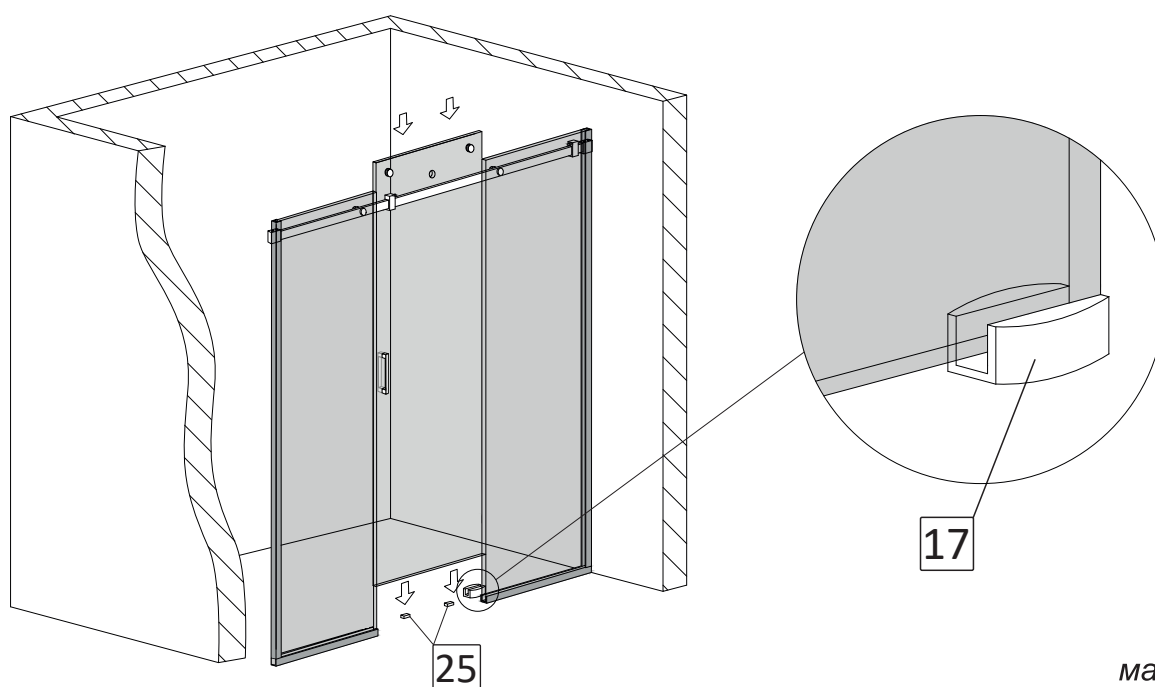

мал. 34
(вигляд спереду)

6.3. На торці правої та лівої стінок одягніть ущільнювачі №9 з вирізами на їх кінцях, впритул до профілів на підлозі (мал. 35).

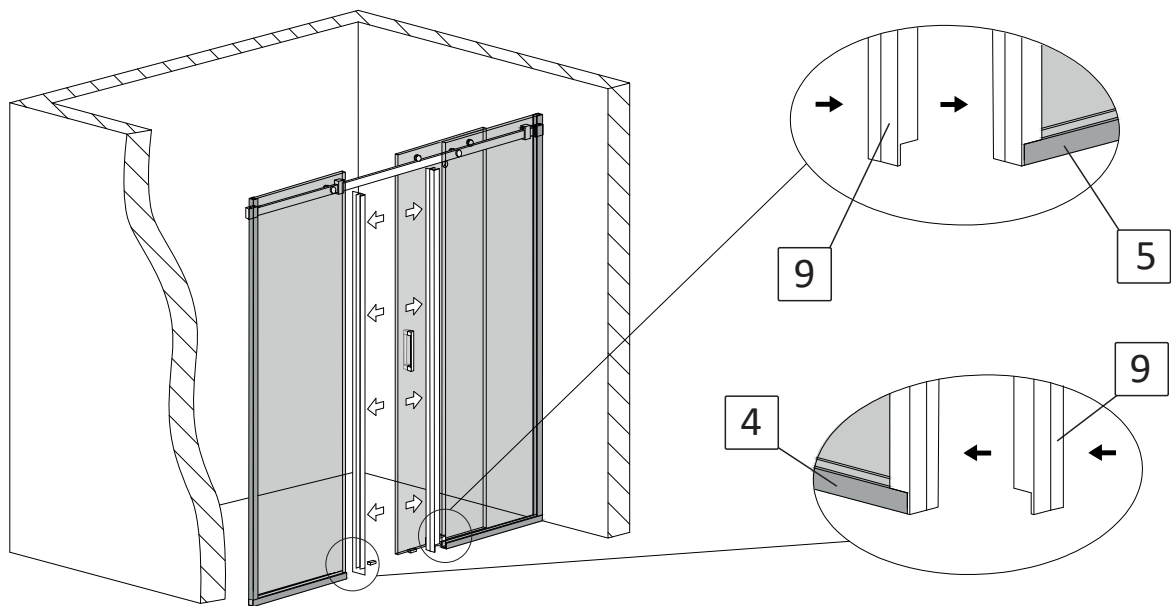

мал. 35
(вигляд спереду)

6.4. Ущільнювач №9 (без вирізів на його кінцях) одягніть на торець дверей зі сторони протилежній від ручки в один рівень з нижнім краєм дверей. Верхню його частину за допомогою канцелярського ножа підріжте в один рівень з ущільнювачами встановленими у п.6.3 (мал. 36).

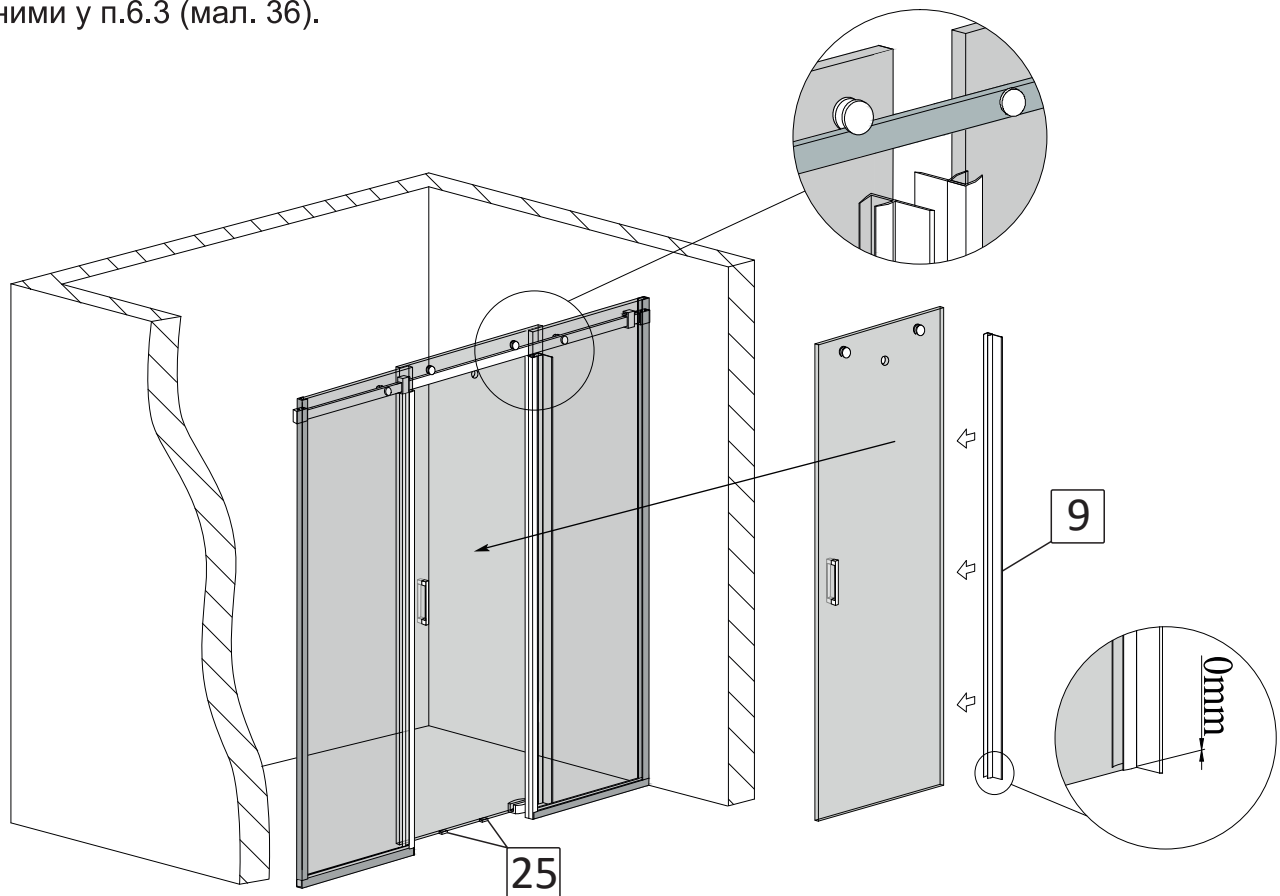

мал. 36
(вигляд спереду)

6.5. За допомогою двох шестигранників відрегулюйте та зафіксуйте **вертикальне!** положення рухомої частини дверей. Забезпечте рівномірну відстань від нижнього торця дверей до підлоги (мал. 37).

Приберіть пластикові підкладки №25.

Увага! Для регулювання положення дверей, спочатку необхідно розслабити кріплення ролика. Далі при допомозі обертання регулюючого ексцентрика, в залежності від обраного напрямку обертання, двері будуть підніматися або опускатися. Забезпечте рівне положення дверей по вертикалі та по горизонталі, надійно зафіксуйте регулювання, затягнувши шестигранником гвинт ролика, одночасно другим шестигранником підтримуючи потрібне положення ексцентрика.

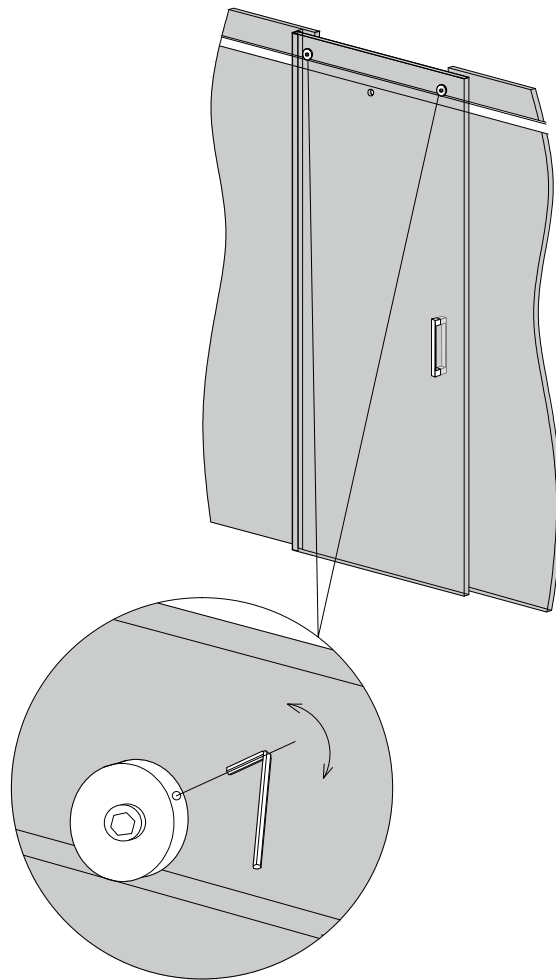

мал. 37
(вигляд зсередини кабіни)

6.6. Одягніть та зафіксуйте нижній ролик №13 впритул до стабілізатора (мал. 38).

Увага! Для запобігання зсуву дверей зі стабілізатора нижній ролик повинен щільно прилягати до стабілізатора та бути надійно зафіксованим.

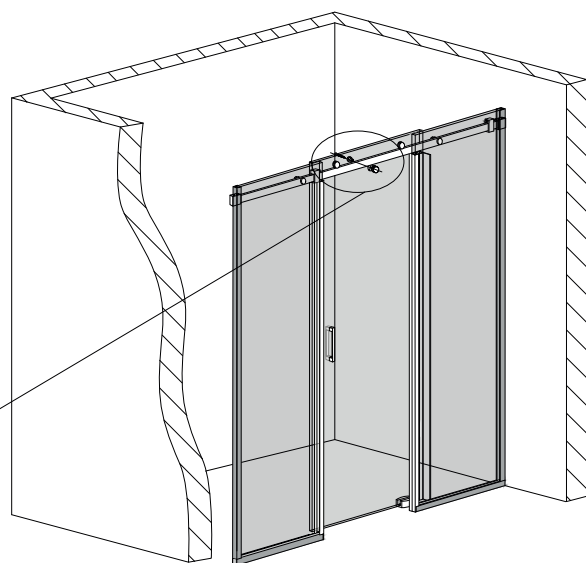
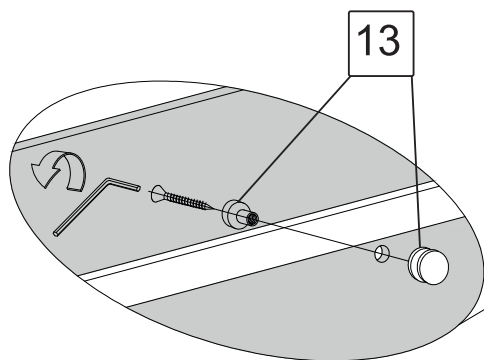

мал. 38
(вигляд спереду)

6.7. Відрегулюйте зручний для вас діапазон відкриття-закриття дверей за допомогою стопора з магнітом №15 та стопора №16. За допомогою шестигранника зафіксуйте положення стопорів на стабілізаторі (мал. 39).

Увага! Якщо придбана вами душова кабіна комплектувана ручкою-рейлінгом, регулювання стопора №16 має бути таким, щоб при відкритті дверей у крайнє положення відстань між ручкою-рейлінгом та склом нерухомої частини дверей була не менше 20мм.

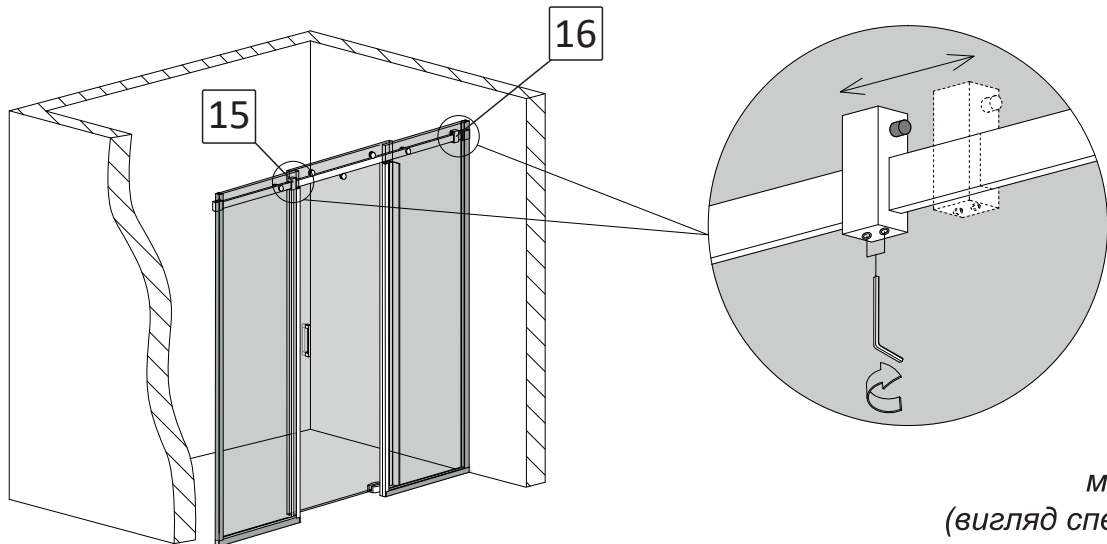

мал. 39
(вигляд спереду)

6.8. Приклейте поріжок №18 до підлоги за допомогою прозорого силікону (мал. 40, 41).

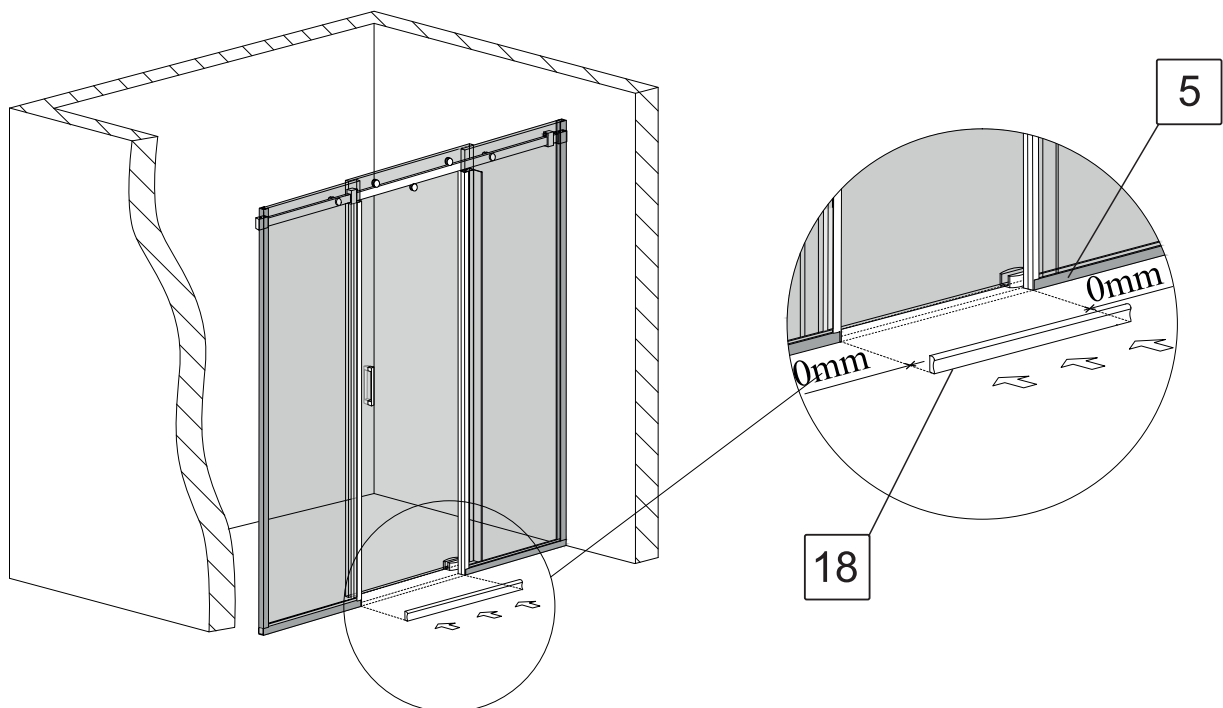

мал. 40
(вигляд спереду)

Увага! Для забезпечення герметичності душової кабіни, сторони порізка повинні щільно прилягати до підлогових профілей №4 та №5 .

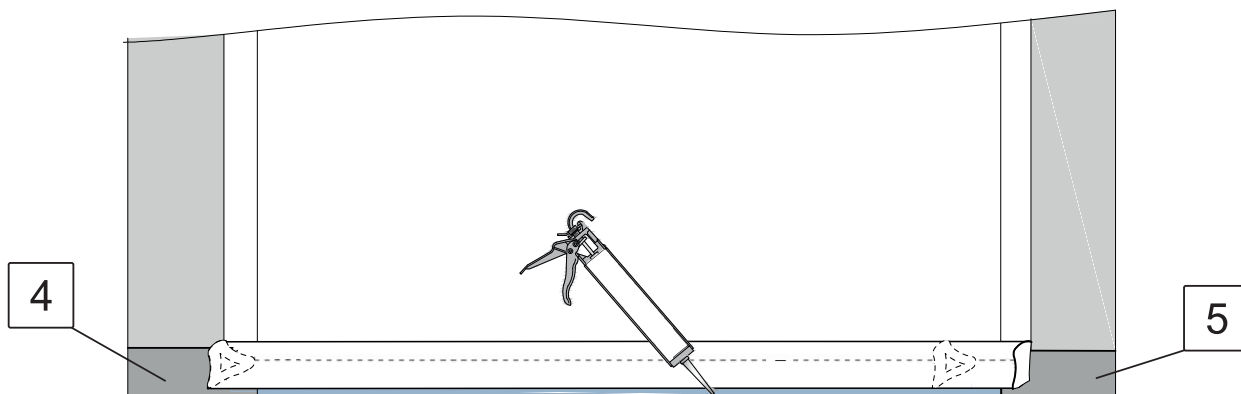

мал. 41

6.9. Час повного висихання силікону не менше 12 годин. Користуватися душовою кабіною можна через 12 годин після встановлення поріжка.

7. Встановлення додаткового тримача скла ПОЗДОВЖНІЙ ПРЯМОКУТНИЙ.

7.1. Одягніть на стабілізатор №11 два кріплення скло-стабілізатор бокове №19. Зафіксуйте їх за допомогою 6-гранного ключа (мал. 42).

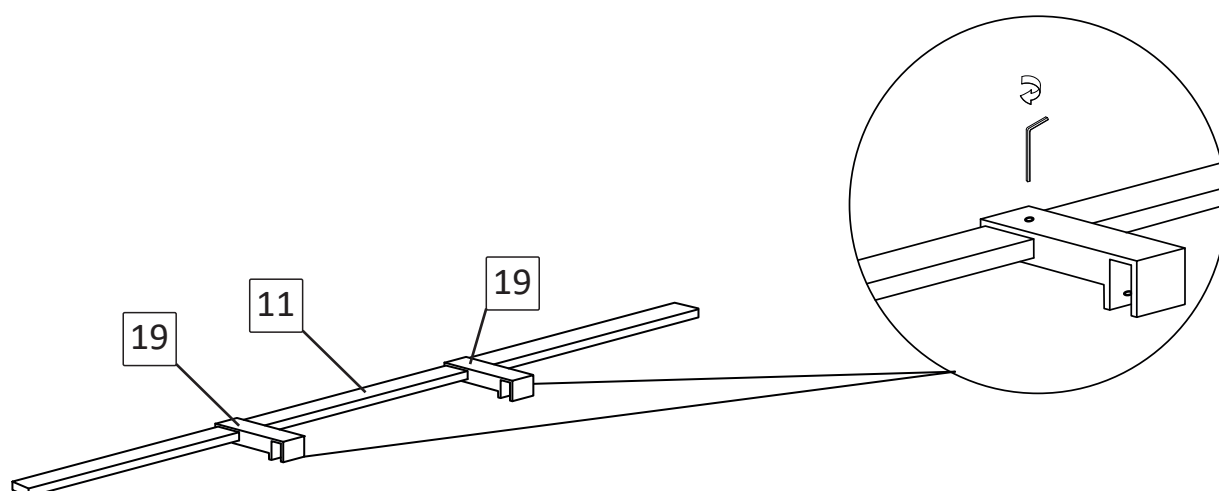

мал. 42

7.2. Одягніть зібрану конструкцію тримача скла на праву та ліву стінки. За допомогою рівня **забезпечте виключно горизонтальне!** положення тримача скла. Відмітьте на стінах зліва та справа розташування центра стабілізатора (мал. 43).

Відставте стабілізатор у сторону.

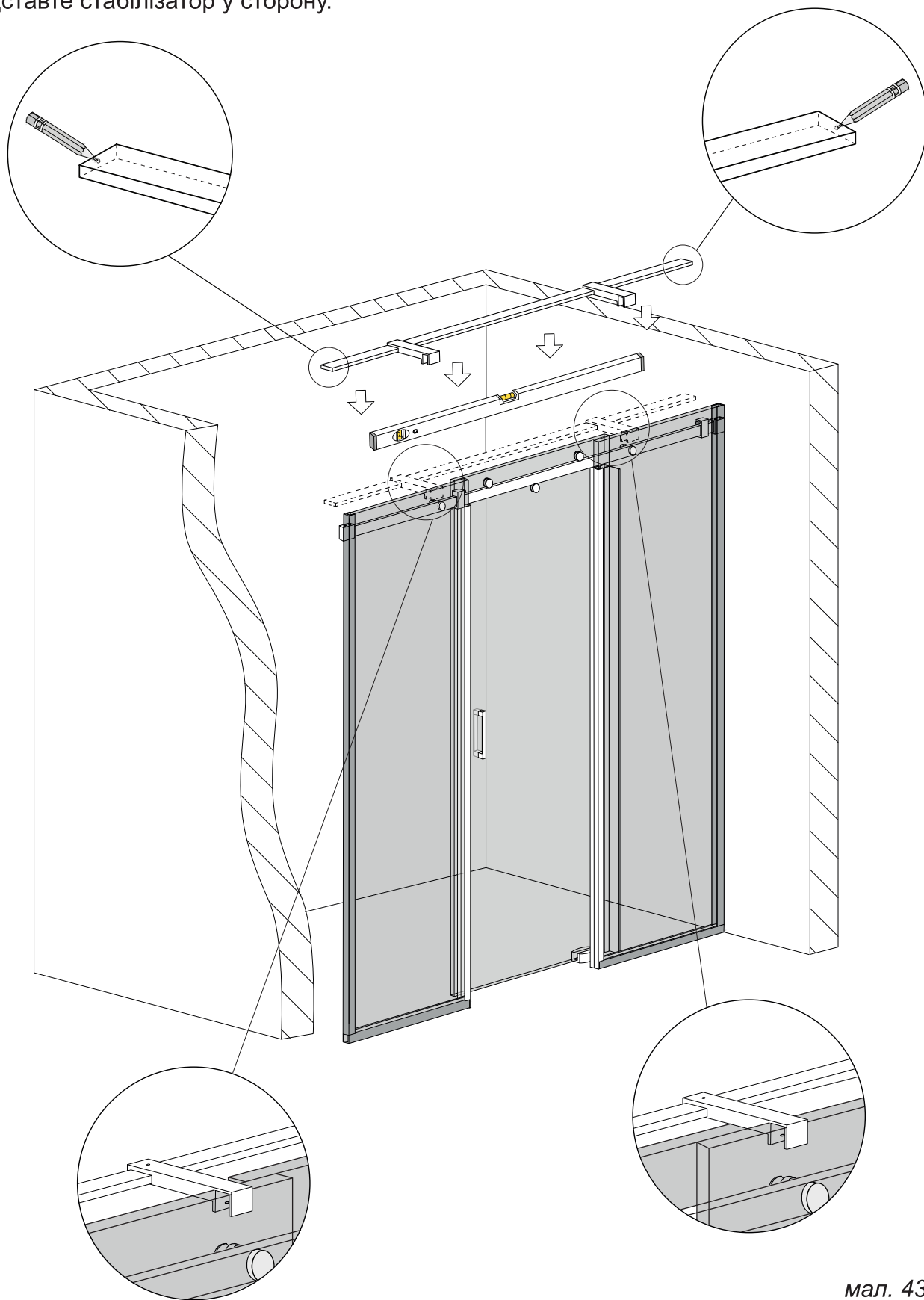

мал. 43
(вигляд спереду)

7.3. Виконайте свердління отворів у стінах діаметром 8мм. Вставте в отвори дюбелі №21 (мал. 44, мал. 44а).

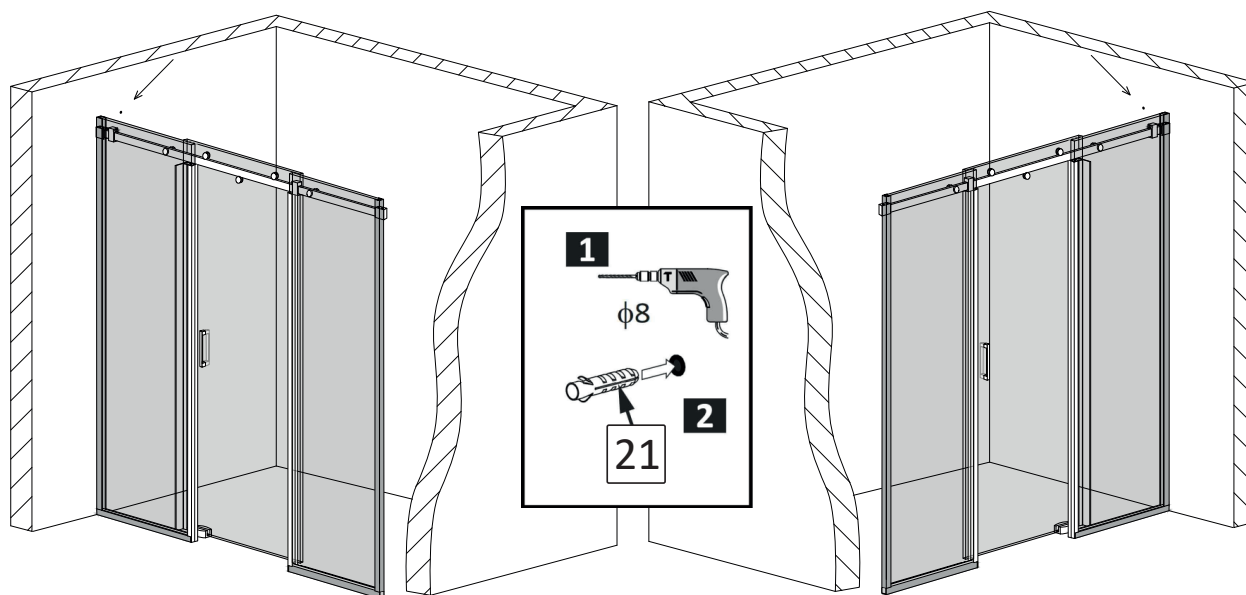

мал. 44
(вигляд спереду)

мал. 44а
(вигляд спереду)

7.4. За допомогою шестигранного ключа розберіть кріплення стіна-стабілізатор №10, відокремивши монтажні пластини (мал. 45).

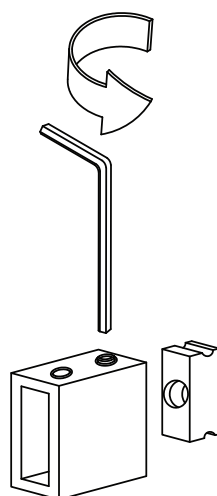

мал. 45

7.5. Закріпіть монтажні пластини кріплення стіна-стабілізатор №10 до стіни шурупами №22. Монтажні пластини мають бути розташовані горизонтально (мал. 46, мал. 46а).

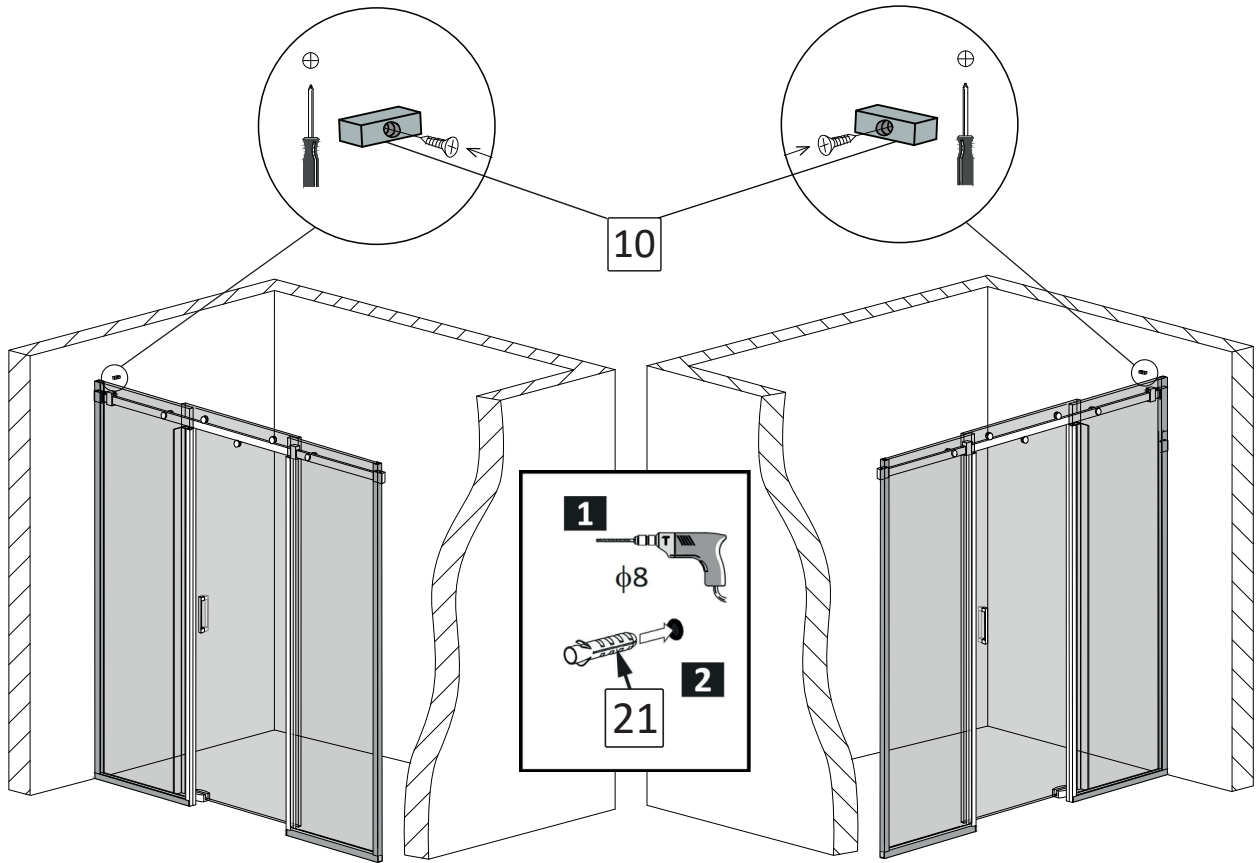

мал. 46
(вигляд спереду)

мал. 46а
(вигляд спереду)

7.6. Закріпіть стабілізатор на душові двері (мал. 47, 48).

- одягніть обидва кріплення стіна-стабілізатор №10 на стабілізатор №11;

Увага! Зажимний гвинт монтажної пластини кожного кріплення №10 має бути ззовні.

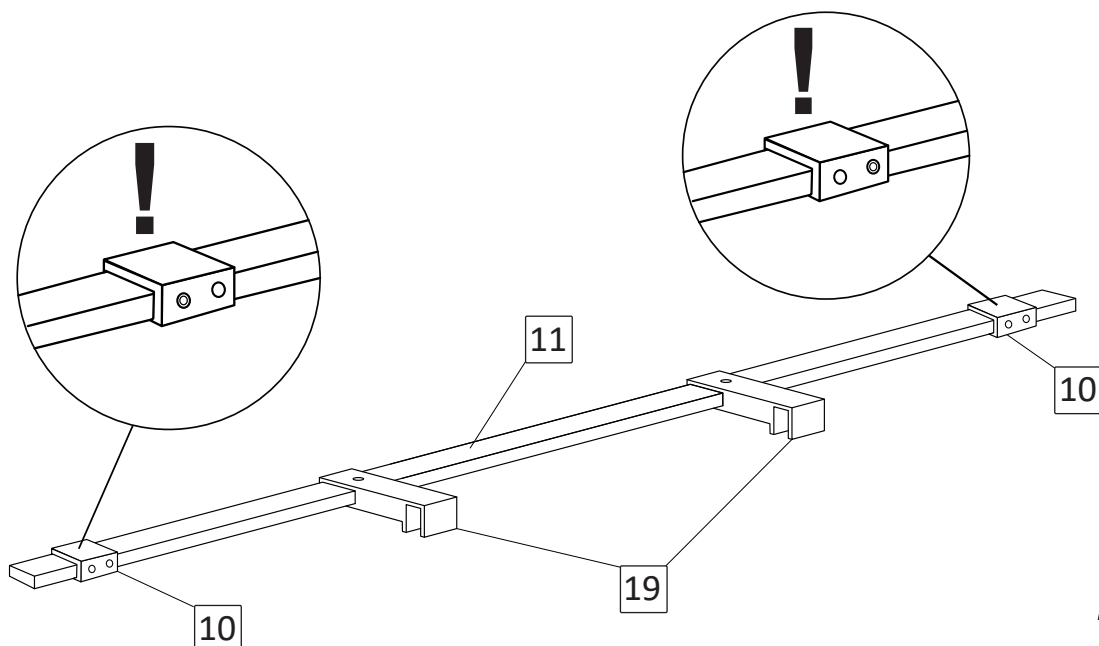

мал. 47

- одягніть кріплення скло-стабілізатор бокове №19 на скло, а кріплення стіна-стабілізатор №10 на монтажні пластини встановлені на стіні;
- зафіксуйте гвинтами кріплення №19 на склі і на стабілізаторі за допомогою шестигранника;
- зафіксуйте гвинтами кріплення №10 на стабілізаторі за допомогою шестигранника.

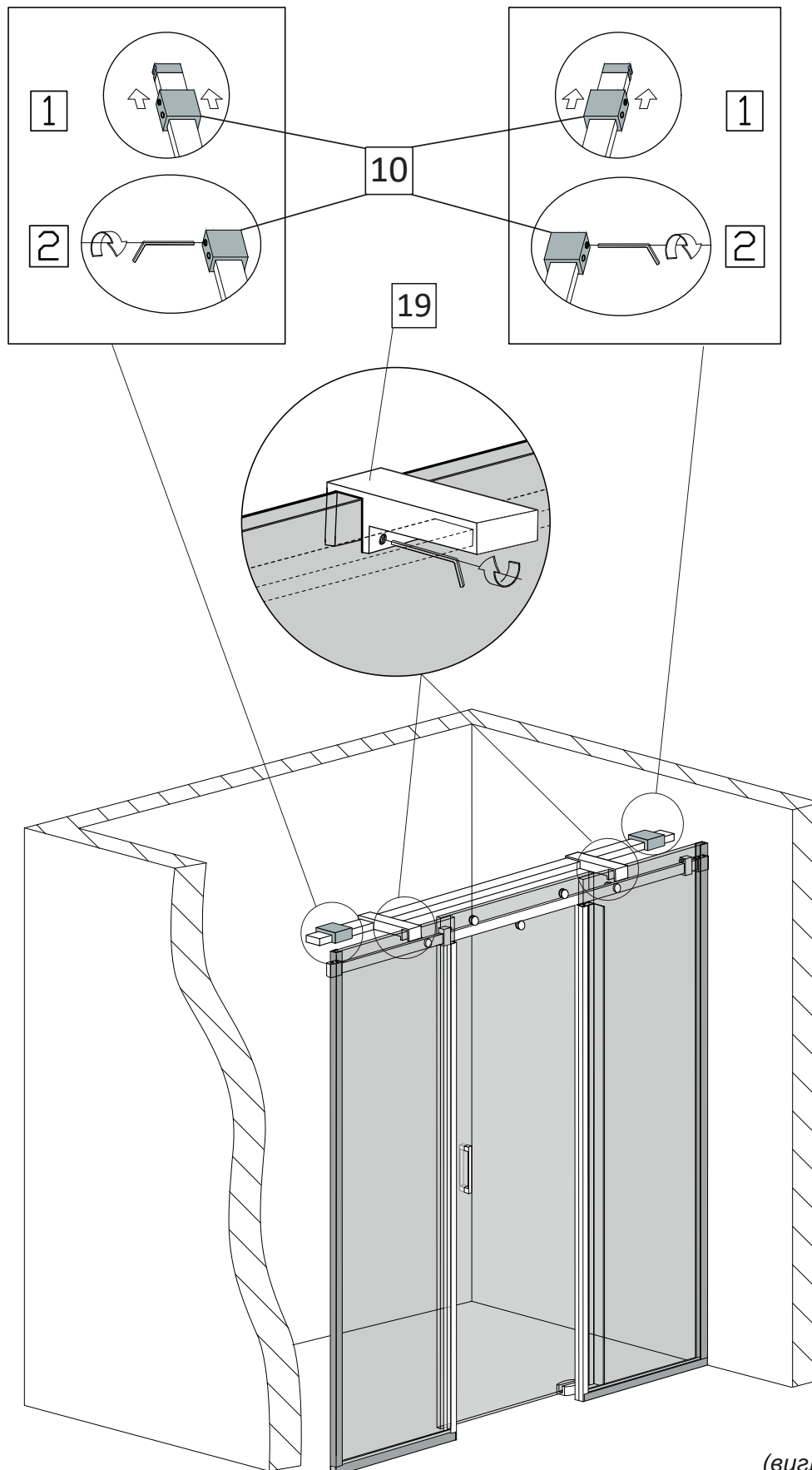

мал. 48
(вигляд спереду)

8. Встановлення додаткового тримача скла НАКИДНИЙ ПРЯМОКУТНИЙ.

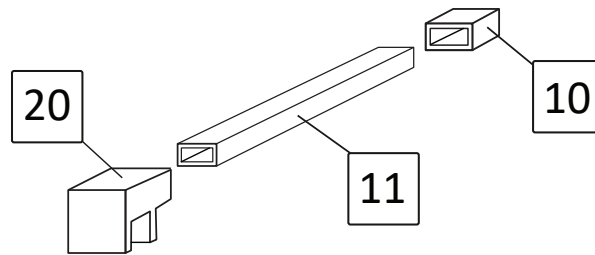

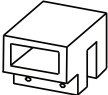
10		кріплення стіна-стабілізатор	2
11	 30x10mm	стабілізатор	2
20		кріплення скло-стабілізатор	2

Увага! Стабілізатори №11 мають запас по довжині і потребують підрізання по фактичній відстані від душових дверей до стіни. Тому після встановлення скла і перед початком встановлення тримача скла типу «накидний прямокутний» необхідно:

- виміряти відстані між зовнішніми краями бокових стінок та стіною;
- довжина стабілізатора №11 має дорівнювати відстані між боковою стінкою та стіною мінус 15мм ;
- відрізати залишок від стабілізатора №11.

Після підрізання отримана довжина стабілізатора дозволяє виконувати регулювання в межах +/- 10мм.

Приклад : відстань між боковою стінкою та стіною дорівнює 700мм;
довжина стабілізатора має дорівнювати $700-15=685$ мм.

Відміряєм на стабілізаторі №11 розмір 685мм, відрізаєм залишок.

8.1. Зберіть два тримача скла. Одягніть на стабілізатор №11 кріплення скло-стабілізатор №20. Зафіксуйте його за допомогою шестигранного ключа (мал. 49).

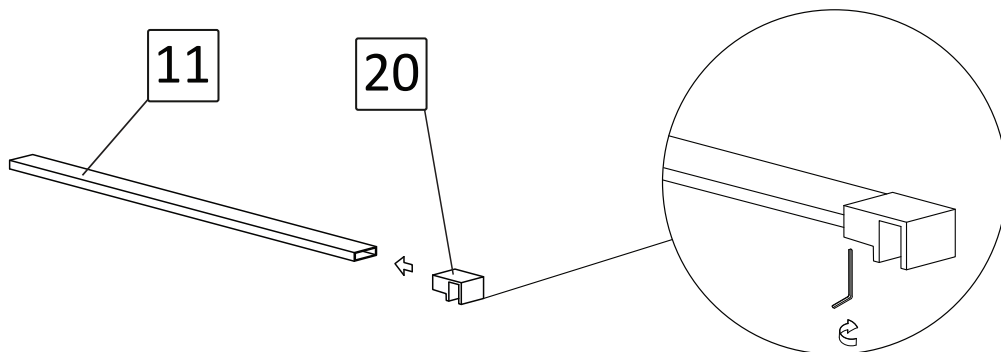

мал. 49

8.2 Одягніть зібрані конструкції тримачів скла на ліву та праву стінки. За допомогою рівня **забезпечте виключно горизонтальне!** положення тримачів скла. Відмітьте на стіні розташування центрів стабілізаторів (мал. 50).



мал. 50
(вигляд спереду)

8.3. Виконайте свердління отворів у стіні діаметром 8мм. Вставте в отвори дюбелі №21 (мал. 51).

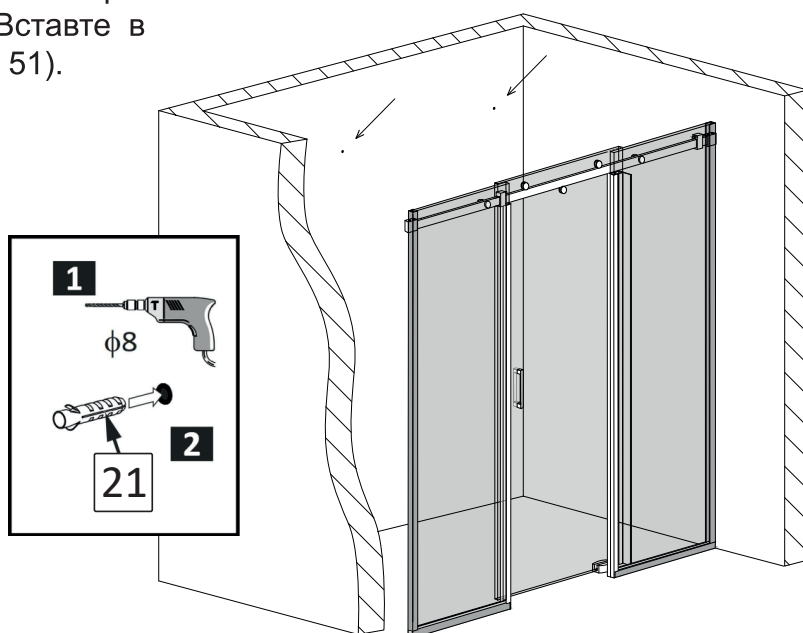

мал. 51
(вигляд спереду)

8.4. За допомогою шестигранного ключа розберіть кріплення стіна-стабілізатор №10, відокремивши монтажні пластини (мал. 52).

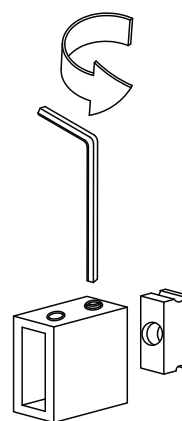

мал. 52

8.5. Закріпіть монтажні пластини кріплення стіна-стабілізатор №10 до стіни шурупами №22. Монтажні пластини мають бути розташовані горизонтально (мал. 53).

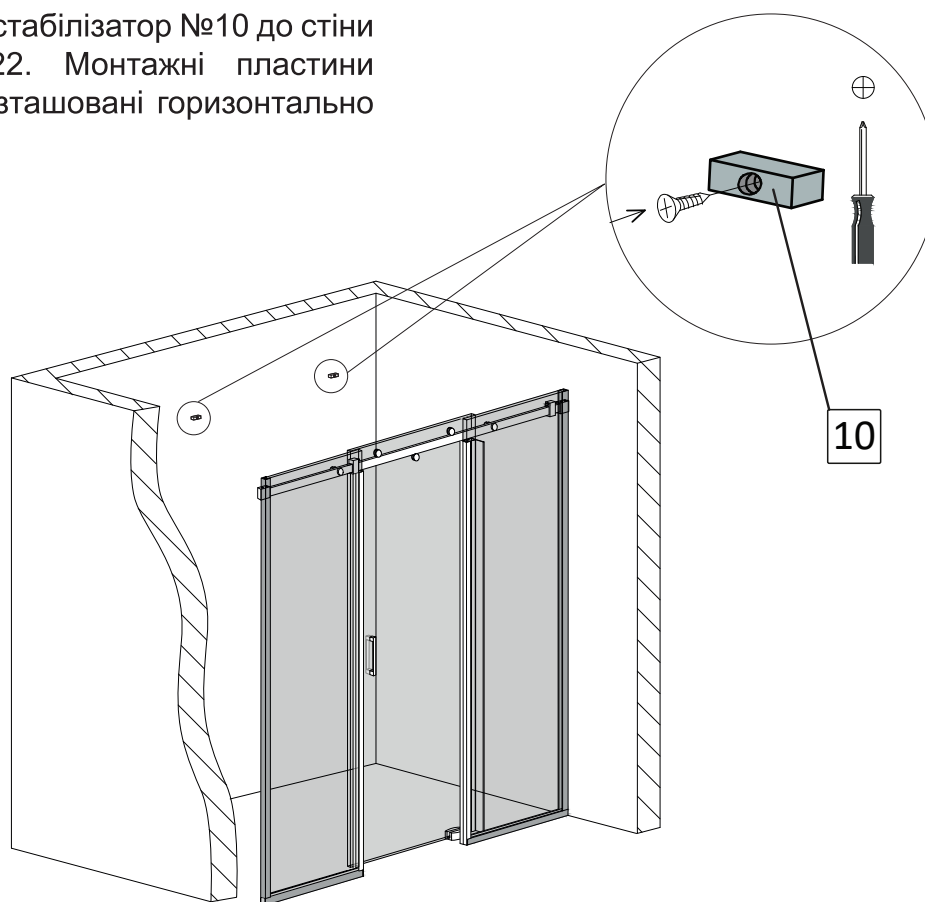

мал. 53
(вигляд спереду)

8.6. Закріпіть стабілізатори на душових дверях (мал. 54).

- одягніть кріплення стіна-стабілізатор №10 на стабілізатор №11;
- одягніть кріплення скло-стабілізатор №20 на нерухому частину дверей, а кріплення стіна-стабілізатор №10 на монтажну пластину встановлену на стіні;
- зафіксуйте гвинтами кріплення №20 на склі і на стабілізаторі за допомогою шестигранника;
- зафіксуйте гвинтами кріплення №10 на стабілізаторі за допомогою шестигранника.

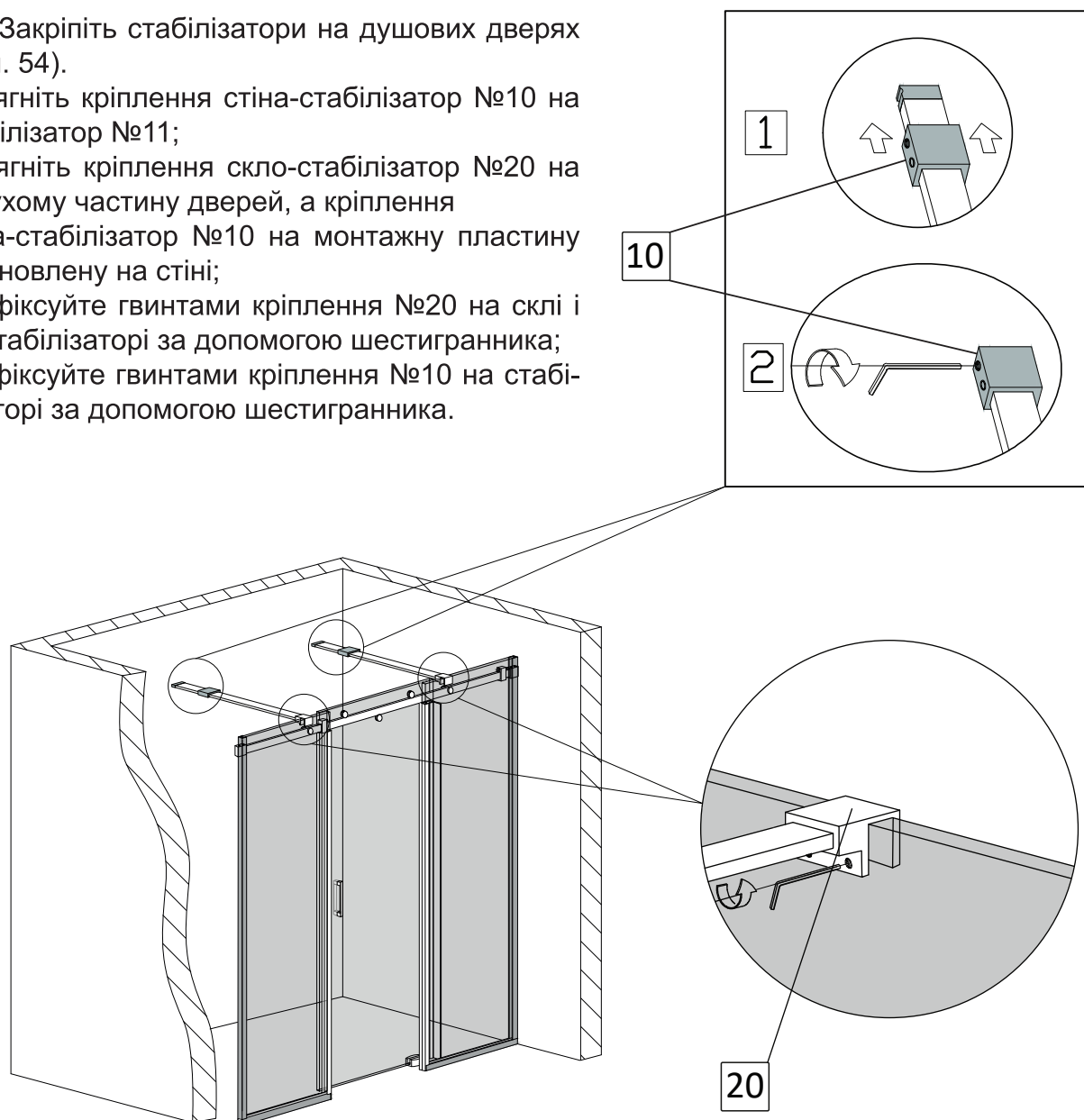

мал. 54
(вигляд спереду)

Гарантійний талон

Виробник ТМ Liberta надає гарантію на вироби у відповідності до нижче перерахованих принципів та встановлених Законом умов. Гарантія діє лише у випадку надання правильно заповненого гарантійного талону. Інсталяція виробу повинна проводитися згідно вказівок, вказаних у інструкції з монтажу та будівельної підготовки. Гарантія, яку надає виробник на основі чинного Цивільного Кодексу, надає покупцю право на безкоштовне усунення дефекту виробу, який він придбав.

Право відповідальності за дефект, на який розповсюджується гарантія не визнається у випадку, якщо покупець звернувся після закінчення гарантійного терміну. Якщо ж рекламація визнана, гарантійний термін продовжується на період оформлення рекламації. Покупець зобов'язаний звернутися за гарантією в магазин, що вказаний у гарантійному талоні або на сайт www.liberta.ua

Задля власних інтересів наполягайте на повному заповненні гарантійного талону в місці придбання товару!

Гарантія не розповсюджується на:

- дефекти виявлені на змонтованому товарі;
- дефекти, отримані під час транспортування або невідповідного способу зберігання;
- частини, які природно зношуються на протязі строку експлуатації (втулки, ролики, ручки, ущільнювачі та інше);
- дефекти, спричинені неправильною інсталяцією, яка не відповідає будівельній підготовці та вказівкам у інструкції по монтажу;
- дефекти що виникли у зв'язку з неправильним використанням та доглядом;
- знос виробу при інтенсивному використанні;
- механічні або інші пошкодження виробу, пов'язані з непередбачуваними ситуаціями (наприклад пожежа, землетрус та інше);
- дефекти, що виникли при використанні виробу за межами ванної кімнати в неприйнятних або екстремальних умовах (наприклад в сауні та інше);
- дефекти, що виникли внаслідок самостійної зміни конструкції покупцем або іншими особами після купівлі виробу.

Вимоги:

Гарантійний талон та товарний чек дбайливо зберігайте протягом усього терміну дії гарантії. При оформленні рекламації від Вас обов'язково вимагатимуть оригінали вищеперерахованих документів!

Гарантійний термін:

Гарантійний термін починається з дати купівлі виробу покупцем, зазначеної у гарантійному талоні.

ПАСПОРТ
на виріб ТМ Liberta

Виріб: _____

Модель: _____

Номер замовлення: _____

Виробник: ТМ Liberta

Країна виробництва: Україна

Дата виробництва: «___» _____ 201_ року

Гарантійні зобов'язання: при виконанні правил зберігання та експлуатації.

Гарантія: _____ місяців з дня продажу.

Штамп виробника: _____

ГАРАНТІЙНИЙ ТАЛОН
Фірма продавець

Назва організації: _____

Адреса: _____

Телефон: _____

ПІБ продавця: _____

Дата продажу: «___» _____ 201_ року

Виріб отриманий у повному комплекті з Інструкцією по експлуатації.
З умовами гарантійного обслуговування ознайомлений та згоден.

_____ Підпис _____ ПІБ Покупець

_____ Підпис _____ ПІБ Продавець

Штамп фірми продавця